

atⁱs[®]

Advanced Technologies In Security

Кнопка выхода бесконтактная
ATIS Exit-K3
ATIS Exit-K4

ПАСПОРТ и РУКОВОДСТВО ПО УСТАНОВКЕ



Бесконтактная кнопка выхода, используется для монтажа в системах контроля доступа.

Сработка без касания рукой позволяет устанавливать кнопку в местах массового прохода людей и соблюдать гигиену (в офисных и бизнес-центрах, в элитных жилых комплексах и т.д.). Подойдет для установки вместе с аудио и видеодомофонами, защелками, контроллерами, а также электрозамками.

Кнопка выхода бесконтактная Atis Exit-K3 (86x56)

Характеристики ATIS Exit-K3

Тип устройства: кнопка выхода

Тип установки: накладная

Способ нажатия: бесконтактный

Контакты: NO/NC/COM

Максимальный ток нагрузки, А: 2

Индикация: световая

Функциональные особенности: подсветка

Напряжение питания: DC 12-24 В

Материал: пластик

Цвет: белый

Рабочая температура, °C: -10 ~ +50

Размеры, мм: 86 x 56 x 20

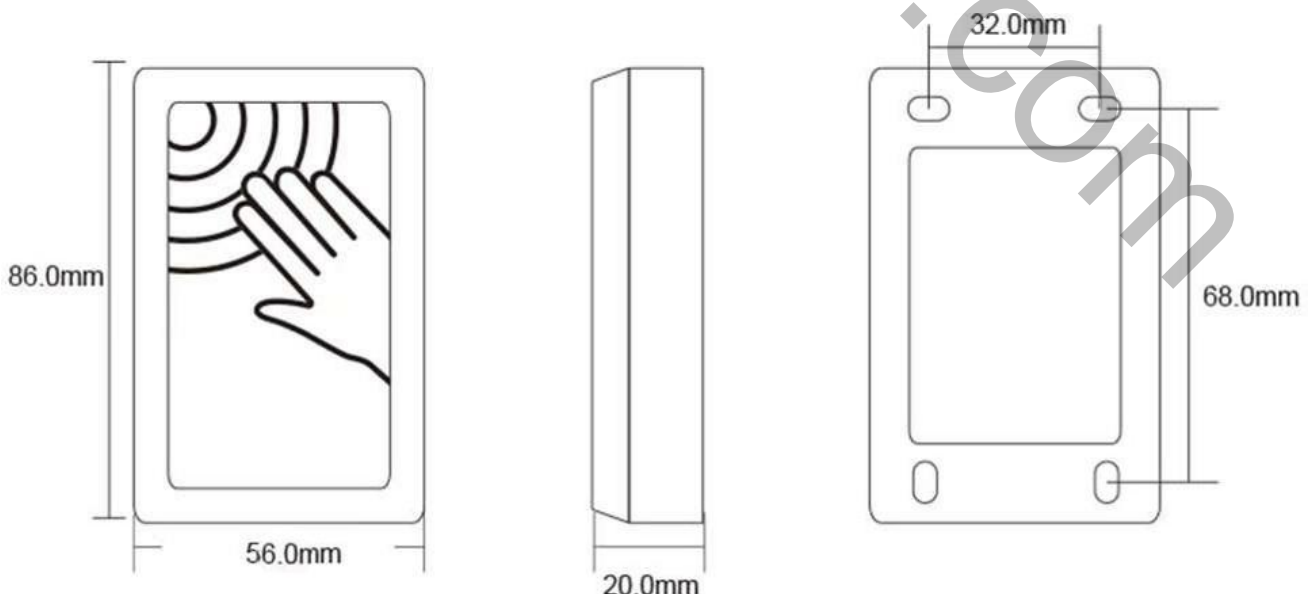

Кнопка выхода бесконтактная Atis Exit-K4 (86x86)



Характеристики ATIS Exit-K4

Тип устройства: кнопка выхода

Тип установки: накладная

Способ нажатия: бесконтактный

Контакты: NO/NC/COM

Максимальный ток нагрузки, А: 2

Индикация: световая

Функциональные особенности: подсветка кнопок

Напряжение питания: DC 12-24 В

Материал: пластик

Цвет: белый

Рабочая температура, °С: -10 ~ +50

Размеры, мм: 86 x 86 x 18

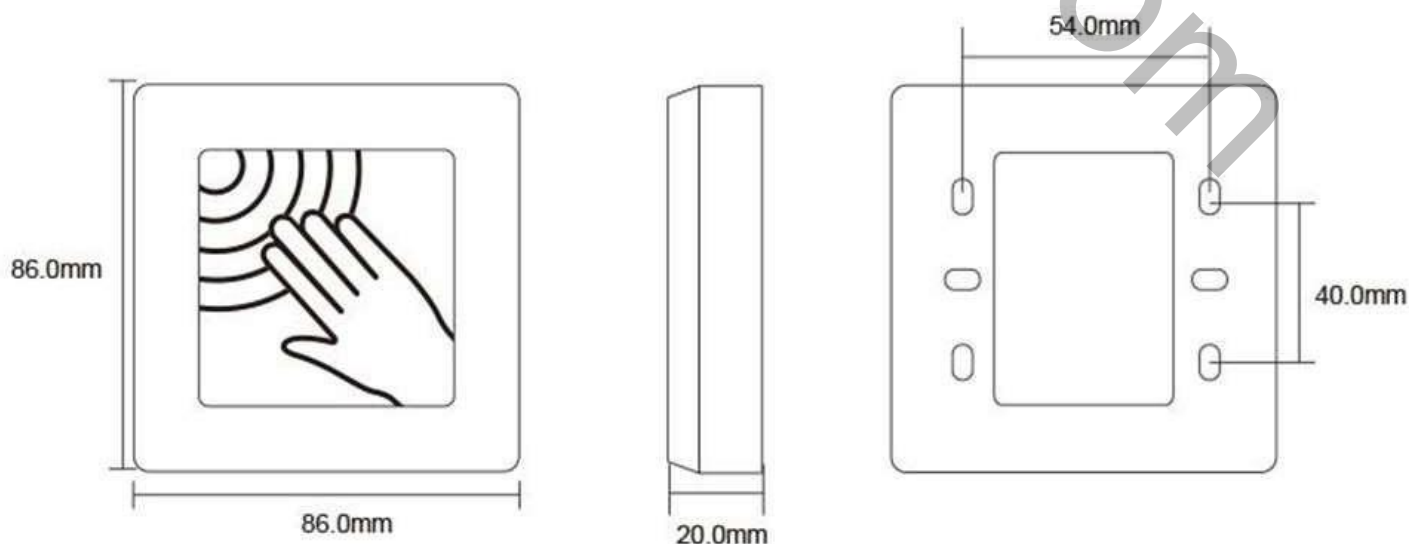

Сервисный центр и техническая поддержка:

+38(044) 501-48-09

+38(093) 702-26-50

service@sec.ua

www.service.sec.ua

г. Киев, просп. Бажана, 30

График работы:

Пн-Пт: 9:00-18:00

Сб-Вс: выходной

Утилизация:

Изделие утилизировать как бытовую технику без принятия специальных мер защиты окружающей среды.

Техническое обслуживание:

Техническое обслуживание изделия должно проводиться не реже одного раза в год и должно включать: проверку работоспособности изделия, проверку целостности корпуса изделия, надёжности креплений, контактных соединений, очистку корпуса изделия от пыли и грязи.

Гарантийные обязательства:

Изготовитель гарантирует соответствие изделия требованиям эксплуатационной документации при соблюдении потребителем правил транспортирования, хранения, монтажа и эксплуатации.

Срок службы изделия – 5 лет.

Гарантийный срок эксплуатации – 12 месяцев с даты продажи.

Изготовитель:

Китай

Параметры и характеристики изделия могут меняться без предварительного уведомления.