

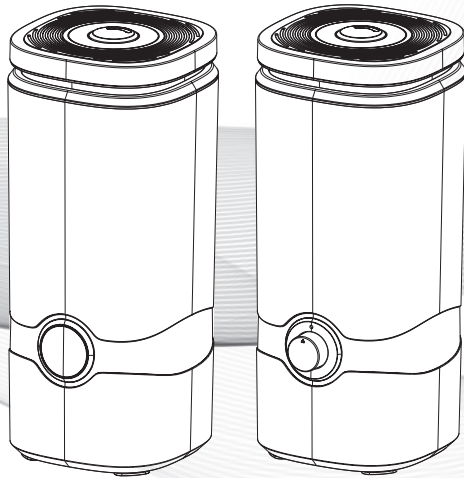

УЛЬТРАЗВУКОВИЙ ЗВОЛОЖУВАЧ ПОВІТРЯ

Інструкція з експлуатації



USH-M-LCD-4L-W

USH-M-BTN-4L-W

Технічні характеристики, функції, зовнішній вигляд та інші характеристики виробу можуть бути змінені без попередження. Реальний виріб може трохи відрізнятися від зображень, що містяться в цій інструкції.

ЗАГАЛЬНІ ВКАЗІВКИ З БЕЗПЕКИ

Цей прилад можуть використовувати діти у віці від 8 років та особи з обмеженими фізичними, чуттєвими або розумовими можливостями або з недостатністю досвіду й знань, якщо вони перебувають під постійним наглядом або їх проінструктовано щодо безпечного використання приладу та вони зрозуміють можливі небезпеки. Діти не повинні бавитися з приладом. Очищення та обслуговування споживачем не повинні здійснювати діти без нагляду.

1. Відключаючи зволожувач від електромережі, не тягніть за кабель живлення й не торкайтеся до нього мокрими/ вологими руками, щоб уникнути ураження електричним струмом.
2. Не розбирайте, не ремонтуйте та не модифікуйте будь-яким чином цей пристрій самостійно.
3. Не торкайтеся до розпилювача під час запуску пристрою, щоб уникнути травм.
4. Слідкуйте, щоб кабель живлення не був пошкоджений, перекручений або затиснутий, оскільки це може призвести до ураження електричним струмом, короткого замикання або займання.
5. Не виконуйте заміну кабелю живлення самостійно. При виявленні будь-яких пошкоджень або несправностей негайно відключіть пристрій від електромережі та зверніться до виробника або в авторизований сервісний центр.
6. Якщо кабель джерела живлення пошкоджено, для уникнення небезпеки зверніться для його заміни до кваліфікованого фахівця.
7. Не від'єднуйте резервуар для води від основи під час роботи пристрою. Не торкайтеся до води та частин пристрою, які розміщено в основі.
8. Цей пристрій призначено тільки для використання всередині приміщень.

9. Відключайте пристрій від електромережі під час грози або якщо ним довго не користуються.
10. Не перевертайте пристрій, якщо він підключений до електромережі або в ньому є вода, щоб уникнути пошкодження внутрішніх електронних компонентів.
11. Зберігайте пристрій у недоступному для дітей місці. Не дозволяйте дітям гратися з пристроєм, щоб уникнути нещасних випадків.
12. Завжди від'єднуйте пристрій від електромережі під час наповнення резервуара водою та чищення пристрою.

НАГАДУВАННЯ

Щодо накопичення води на основі пристрою: зволожувач використовує ультразвукові вібрації для перетворення води на пару. Резервуар для води є лише проміжною ємністю для зберігання води. Усі жолоби основи зволожувача накопичують воду.

Щодо регулювання інтенсивності виходу пари: якщо під час використання пристрою навколо нього утворюється вода, це означає, що в приміщенні зависока вологість; відрегулюйте інтенсивність виходу пари.

СПЕЦІАЛЬНІ ВКАЗІВКИ З БЕЗПЕКИ

- 1) Зволожувач призначено для роботи тільки від мережі змінного струму. Напруга в мережі змінного струму має відповідати даним, зазначеним на таблиці зволожувача.
- 2) Перед першим використанням пристрою дайте йому постояти протягом 30 хвилин при кімнатній температурі, щоб уникнути пошкодження резервуара для води в результаті різкої зміни температури.
- 3) Експлуатація пристрою повинна здійснюватися при нормальній температурі (+5 °C ~ +40 °C).

- 4) Розміщуйте пристрій тільки на рівних поверхнях.
- 5) Не встановлюйте зволожувач на дерев'яну підлогу, щоб уникнути пошкодження поверхні.
- 6) Встановлюйте зволожувач на відстані 2 метрів від меблів і електричних приладів, щоб уникнути утворення вогкості.
- 7) Зберігайте пристрій подалі від джерел тепла та прямих сонячних променів.
- 8) Ніколи не наповнюйте резервуар гарячою водою (вище 40 °C), щоб уникнути пошкодження пристрою.
- 9) Не допускайте потрапляння води всередину корпусу. Якщо всередину корпусу потрапила вода, від'єднайте пристрій від електромережі, витріть його сухою тканиною та просушіть, щоб уникнути пошкодження пристрою.
- 10) Якщо температура в приміщенні нижче 0 °C, злийте воду з резервуара, щоб уникнути пошкодження пристрою через утворення льоду.
- 11) Не кладіть металеві вироби, не додавайте хімікати й мийні засоби в резервуар для води.
- 12) Відключайте пристрій від електромережі, коли зливаєте воду з резервуара.
- 13) Перш ніж перемістити зволожувач, очистити його або долити воду в резервуар, від'єднайте його від електромережі. Не переміщайте пристрій під час його роботи.
- 14) Категорично забороняється наливати воду в отвори для виходу пари та повітря.
- 15) Уникайте потрапляння води всередину пристрою під час його чищення.

КОМПЛЕКТАЦІЯ:

Зволожувач повітря - 1 шт.

Щіточка для чищення - 1 шт.

Пульт дистанційного керування (тільки для моделі USH-M-LCD-4L-W) - 1 шт.

Інструкція з експлуатації (містить гарантійний талон) - 1 шт.

ПРИНЦИП РОБОТИ ПРИСТРОЮ

Ультразвуковий зволожувач повітря здійснює 1,7 мільйона високочастотних ультразвукових коливань на секунду, розбиваючи воду на дрібні краплі розміром 1-5 мкм, і за допомогою пневматичного пристрою розпилює їх у повітрі, рівномірно його зволожуючи.

ВИКОРИСТАННЯ ПРИСТРОЮ

1. Розмістіть пристрій на горизонтальній поверхні, зніміть резервуар для води з основи, попередньо знявши з нього кришку, і наповніть його чистою водопровідною або дистильованою водою (перш ніж наповнювати резервуар водою, відключіть пристрій від електромережі) до максимальної позначки на внутрішній стороні резервуара для води.
2. Встановіть резервуар для води на основу, закрийте його кришкою та вставте штепсельну вилку в розетку. Переконайтеся, що робоча напруга пристрою відповідає напрузі електромережі, перш ніж підключити його до джерела живлення.
3. Увімкніть кнопку живлення / регулятор інтенсивності виходу пари, на корпусі засвітиться індикатор живлення (зелений або синій) і пристрій почне працювати; за потреби ви можете відрегулювати рівень інтенсивності виходу пари.
4. Якщо фактичний рівень води в резервуарі опуститься нижче мінімально допустимого рівня, зволожувач автоматично відключиться і на панелі керування засвітиться червоний індикатор. Вимкніть пристрій, витягніть штепсельну вилку з розетки та долийте воду в резервуар.



БУДОВА ЗВОЛОЖУВАЧА USH-M-LCD-4L-W

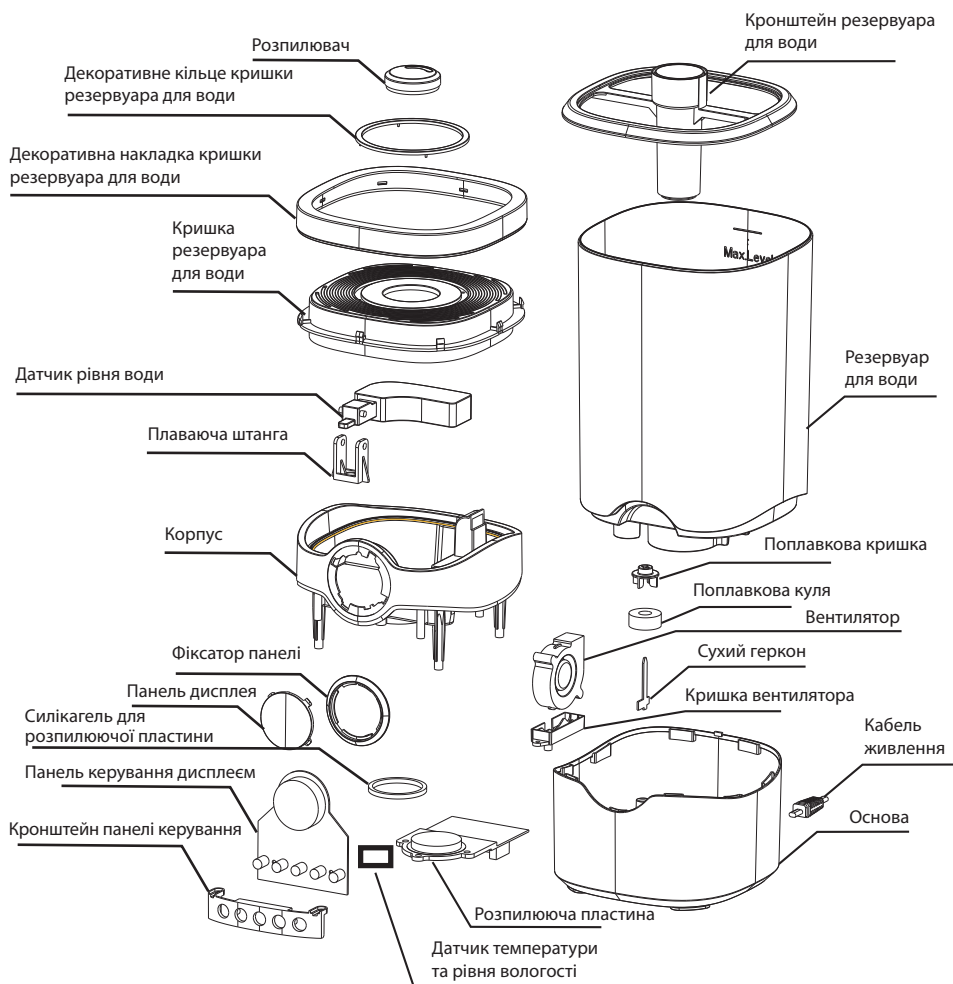

БУДОВА ЗВОЛОЖУВАЧА USH-M-BTN-4L-W

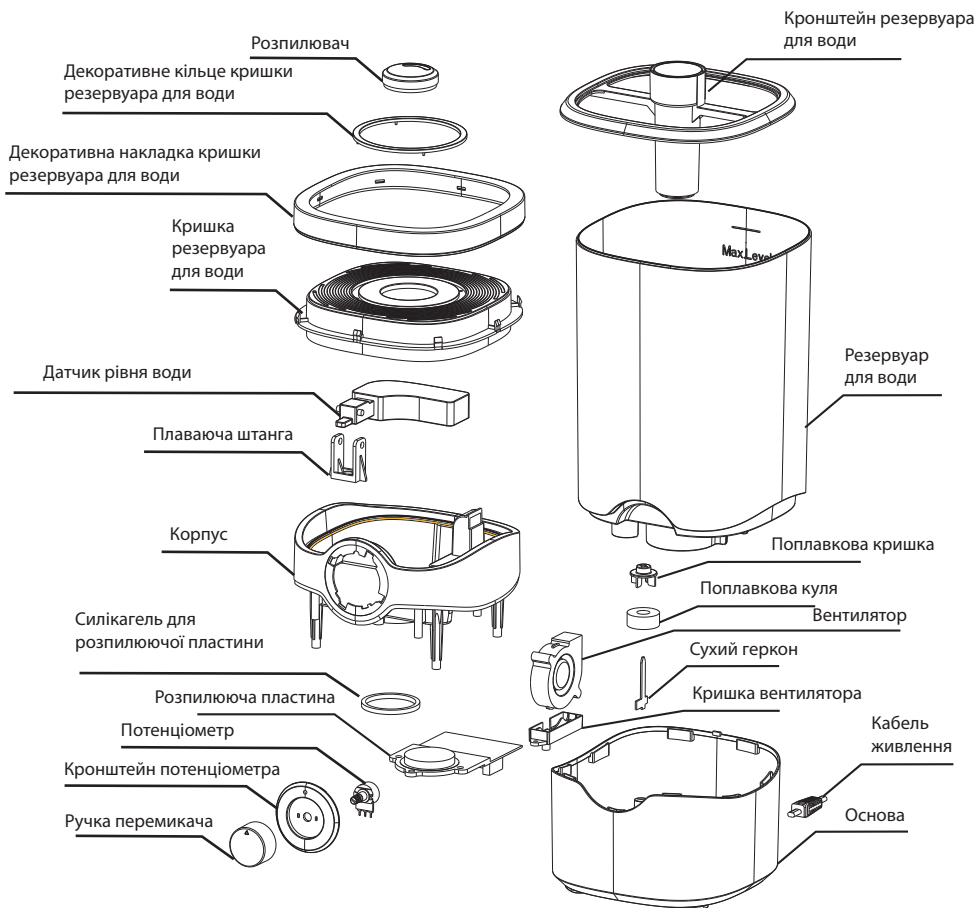

ІНСТРУКЦІЯ З ЕКСПЛУАТАЦІЇ СМАРТ-ПАНЕЛІ

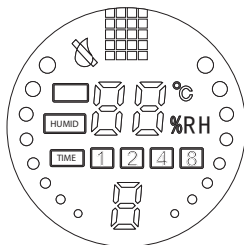

Увімк./Вимк.



Інтенсивність пари



Таймер



Безперервне зволоження



Сон

- Кнопка «Увімк./Вимк.»:** натисніть цю кнопку, підключивши пристрій до джерела живлення, після чого засвітиться РК-дисплей і пристрій буде готовий до роботи; натисніть кнопку знову, щоб перевести пристрій у режим очікування.
- Кнопка «Безперервне зволоження»:** натисніть цю кнопку, щоб активувати функцію безперервного зволоження, на РК-дисплеї блиматиме індикатор вологості; рівень вологості за замовчуванням становить 45 %, потім збільшується на 5 % до 90 %, після чого функція безперервного зволоження деактивується. Коли рівень вологості в приміщенні досягає заданого значення, пристрій виходить із режиму безперервного зволоження.
- Кнопка «Таймер»:** цей пристрій має функцію вимикання та переходу в режим очікування в заданий час. Він може автоматично вимикатися й переходити в режим очікування через фіксований час (1 година, 2 години, 4 години й 8 годин), а також відображати встановлений час, якщо один раз торкнутися кнопки на дисплеї.
- Кнопка «Сон»:** цей пристрій має функцію інтелектуального зволоження; у робочому стані ця кнопка використовується для запуску функції інтелектуального безперервного зволоження (рівень вологості становить 65 %), при цьому протягом 5 секунд на дисплеї блимає індикатор вологості, потім дисплей гасне, а пристрій продовжує працювати у встановленому режимі. Після запуску функції дисплей гасне; щоб підсвітити дисплей і відобразити поточний робочий стан, натисніть будь-яку кнопку. Коли дисплей засвітиться, кнопка «Сон» залишиться натиснутою.. Якщо протягом 5 секунд не виконуватимуться ніякі дії, дисплей знову згасне.
- Кнопка «Інтенсивність пари»:** цей пристрій має три рівні інтенсивності виходу пари - низький, середній і високий. Інтенсивність виходу пари можна відрегулювати, послідовно натискаючи кнопку «Інтенсивність пари». За замовчуванням у пристрої встановлено високий рівень інтенсивності виходу пари.

ЧИЩЕННЯ ТА ОБСЛУГОВУВАННЯ

1. Чищення резервуара для води й розпилювача необхідно проводити щотижня. Відключайте пристрій від електромережі перед чищенням.
2. Чищення зовнішньої поверхні зволожувача: протріть зовнішню поверхню чистою м'якою вологою тканиною.
3. Не використовуйте для чищення тверді предмети, щоб не пошкодити деталі пристрою.
4. Не використовуйте для чищення хімічні мийні засоби.
5. Регулярно міняйте воду в резервуарі.
6. Зливайте воду з резервуара, якщо зволожувач не використовувався протягом тривалого часу.

ВИДАЛЕННЯ НАКИПУ

1. Перш ніж приступати до чищення, відключіть пристрій від електромережі.
2. Залийте засіб для видалення накипу в основу зволожувача, потім додайте теплу воду (приблизно 60 °C) і залиште на 5-10 хвилин.
3. Потім очистьте поверхню випромінювача чистою щіткою.
4. Промийте поверхню випромінювача чистою водою.

УСУНЕННЯ НЕСПРАВНОСТЕЙ

Несправність	Можлива причина	Спосіб усунення
Індикатор живлення не світиться, потік повітря відсутній, пара не з'являється	Пристрій не підключено до електромережі. Немає напруги в мережі.	Підключіть пристрій до електромережі. Перевірте напругу в мережі. Якщо проблему не вдається вирішити перерахованими вище способами, зверніться в авторизований сервісний центр.
Індикатор живлення світиться, але відсутній потік повітря й не з'являється пара	Забагато води в резервуарі.	Злийте частину води з резервуара.
Замаленький об'єм пари, що виходить	Розпилююча пластина забруднена. Вода брудна або застоюна.	Очистьте розпилювач. Змініть воду в резервуарі.
Вода не досягає основи	Кришка резервуара для води забруднена. Резервуар для води встановлено неправильно.	Очистьте кришку резервуара для води та правильно встановіть його на основі.
	Забагато води в резервуарі.	Злийте воду з резервуара до максимального допустимого рівня.

ТЕХНІЧНІ ХАРАКТЕРИСТИКИ

Назва виробу	Ультразвуковий зволожувач повітря
Номінальна напруга	220-230 В
Номінальна частота	50 Гц
Номінальна потужність	28 Вт
Ємність резервуара для води	4 л
Максимальне розпилення	300 мл/год

УТИЛІЗАЦІЯ



Це маркування свідчить про те, що пристрій заборонено утилізувати разом з іншими побутовими відходами. Щоб уникнути можливої шкоди навколишньому середовищу або людському здоров'ю, спричиненої неконтрольованою утилізацією відходів, цей пристрій необхідно утилізувати відповідально, щоб забезпечити екологічно безпечне використання матеріальних ресурсів. Щоб здати старий пристрій для безпечної утилізації, зверніться в пункт збору відходів електричного та електронного обладнання або в магазин, де ви придбали пристрій.

Умови гарантії:

Завод гарантує нормальну роботу виробу протягом 12 місяців з моменту його продажу за умови дотримання споживачем правил експлуатації і догляду, передбачених цією інструкцією.

Термін служби виробу 5 років.

Щоб уникнути непорозумінь, переконавшись, просимо Вас уважно вивчити Інструкцію з експлуатації, умови гарантійних зобов'язань, перевірити правильність заповнення гарантійного талона. Гарантійний талон дійсний тільки за наявності правильно та чітко зазначених: моделі, серійного номера виробу, дати продажу, чітких відбитків печаток фірми-продавця, підпису покупця. Модель та серійний номер виробу повинні відповідати зазначеним у гарантійному талоні.

При порушенні цих умов, а також у випадку, коли дані, зазначені в гарантійному талоні змінені, стерті або переписані, гарантійний талон визнається недійсним.

Налаштування та установка (монтаж, підключення тощо) виробу, описані в документації, що додається до нього, можуть бути виконані як самим користувачем, так і фахівцями УСЦ відповідного профілю і фірм-продавців (на платній основі). При цьому особа (організація), що встановила виріб, несе відповідальність за правильність і якість установки (налаштування). Просимо Вас звернути увагу на важливість правильної установки виробу як для його надійної роботи, так і для отримання гарантійного та безкоштовного сервісного обслуговування. Вимагайте від спеціаліста з налаштування внести всі необхідні відомості про установку до гарантійного талона.

У разі виходу виробу з ладу протягом гарантійного терміну експлуатації з вини виробника, власник має право на безкоштовний гарантійний ремонт при пред'явленні правильно заповненого гарантійного талона, виробу в заводській комплектації та упаковці до гарантійної майстерні або до місця придбання. Задоволення претензій споживача через провину виробника провадиться відповідно до закону «Про захист прав споживачів». При гарантійному ремонті термін гарантії подовжується на час ремонту та пересилання.

Warranty conditions:

The plant guarantees normal operation of the product within 12 months from the date of the sale, provided that the consumer complies with the rules of operation and care provided by this Manual.

Service life of the product is 5 years.

In order to avoid any misunderstanding we kindly ask you to carefully study the Owner's Manual, the terms of warranty, and check the correctness of filling the Warranty Card. The Warranty Card is valid only if the following information is correctly and clearly stated: model, serial number of the product, date of sale, clear seals of the company-seller, signature of the buyer. The model and serial number of the product must correspond to those specified in the Warranty Card.

If these terms are violated, and if the information specified in the Warranty Card is changed, erased or rewritten, the Warranty Card is considered invalid.

Setup and installation (assembly, connection, etc.) of the appliance are described in the attached documentation; they can be carried out both by the user, and by specialists having the necessary qualification sent by USC or selling companies (on a paid basis). In this case, the person (the institution) installing the appliance shall be responsible for the correctness and quality of installation (setup). Please pay attention to the importance of the correct installation of the appliance, both for its reliable operation, and for obtaining warranty and free service. Require the installation specialist to enter all the necessary information about the installation in the Warranty Card.

In case of failure of the appliance during the warranty period by the fault of the manufacturer, the owner is entitled to free warranty repair upon presentation of the correctly filled Warranty Card together with the appliance in the factory configuration packed in the original packaging to the warranty workshop or the place of its purchase. Satisfaction of the customer's claim due to the fault of the manufacturer shall be made in accordance with the law «On Protection of Consumers' Rights». In the case of warranty repair the warranty period shall be extended for the period of repair and shipment.

Шановний Покупець! Вітаємо Вас з придбанням приладу торговельної марки ARDESTO, який був розроблений та виготовлений у відповідності до найвищих стандартів якості, та дякуємо Вам за те, що Ви обрали саме цей прилад.

Просимо Вас зберігати талон протягом гарантійного періоду. При купівлі виробу вимагайте повного заповнення гарантійного талону.

1. Гарантійне обслуговування здійснюється лише за наявності правильно і чітко заповненого оригінального гарантійного талону, у якому вказані: модель виробу, дата продажу, серійний номер, термін гарантійного обслуговування, та печатки фірми-продавця.*
2. Строк служби побутової техніки складає 5 років.
3. Виріб призначений для використання у споживчих цілях. У разі використання виробу в комерційній діяльності продавець/виробник не несуть гарантійних зобов'язань, сервісне обслуговування виконується на платній основі.
4. Гарантійний ремонт виконується впродовж терміну, вказаного в гарантійному талоні на виріб, в уповноваженому сервіс-центрі на умовах та в строки, визначені чинним законодавством України.
5. Виріб знімається з гарантії у випадку порушення споживачем правил експлуатації, викладених в інструкції з виробу.
6. Виріб знімається з гарантійного обслуговування у випадках:
 - використання не за призначенням та не у споживчих цілях;
 - механічні пошкодження;
 - пошкодження, що виникли у наслідок потрапляння всередину виробу сторонніх предметів, речовин, рідин, комах;
 - пошкодження, що викликані стихійними лихами (дощем, вітром, блискавкою та ін.), пожежею, побутовими факторами (надмірна вологість, запиленість, агресивне середовище та ін.);
 - пошкодження, що викликані невідповідністю параметрів живлення, кабельних мереж державним стандартам та інших подібних факторів;
 - при експлуатації обладнання в електромережі з відсутнім єдиним контуром заземлення;
 - при порушенні пломб встановлених на виробі;
 - відсутності серійного номера пристрою, або неможливості його ідентифікувати.
7. Гарантія не розповсюджується на витратні матеріали та аксесуари, а також фільтри, полиці, ящики, підставки та інші ємності для зберігання продуктів.
8. Термін гарантійного обслуговування складає 12 місяців з дня продажу.

* Відривні талони на технічне обслуговування надаються авторизованим сервісним центром.

Комплектність виробу перевірено. Із умовами гарантійного обслуговування ознайомлений, претензій не маю.

Підпис покупця _____

Авторизований сервісний центр ІП «І-АР-СІ»

Адреса: вул. Марка Вовчка, 18-А, Київ, 04073, Україна

Тел.: 0 800 300 345; (044) 230 34 84; 390 55 12

www.erc.ua/service

Warranty card/Гарантійний талон

Product information/Інформація про виріб

Product/Виріб

Model/Модель

Serial number/Серійний номер

Seller Information/Інформація про продавця

Trade organization name/Назва торгової організації

The address/Адреса

Date of sale/Дата продажу

Seller stamp/Штамп продавця

Coupon/Талон № 3

Seller stamp/
Штамп продавця/

Date of application/Дата звернення

Cause of damage/Причина пошкодження

Date of completion/Дата виконання

Coupon/Талон № 2

Seller stamp/
Штамп продавця/

Date of application/Дата звернення

Cause of damage/Причина пошкодження

Date of completion/Дата виконання

Coupon/Талон № 1

Seller stamp/
Штамп продавця/

Date of application/Дата звернення

Cause of damage/Причина пошкодження

Date of completion/Дата виконання

ARDESTO