

Ruijie | **睿捷 REYEE**

RG-EW300 PRO



Руководство пользователя

RG-EW300 PRO

Краткая инструкция по установке

Для правильного использования устройств Reeye, пожалуйста прочитайте данную инструкцию перед началом установки

Русский

Внешний вид продукта

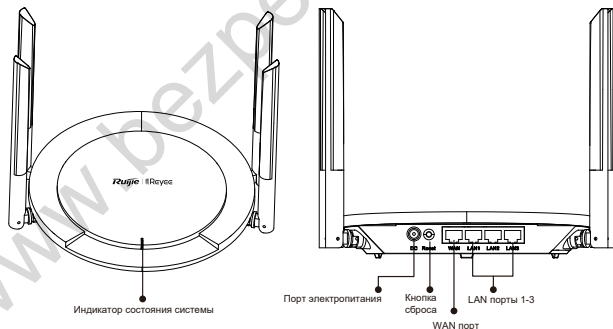

Комплектация

- | | | |
|------------------------------------|----------------------|-------------------|
| Маршрутизатор *1 | Блок питания *1 | Сетевой кабель *1 |
| Краткая инструкция по установке *1 | Гарантийный талон *1 | |

Начало работы

Настройка доступа в Интернет всего за 3 шага

- 1 Вставьте Интернет-кабель или кабель от модема в WAN-порт и включите маршрутизатор.

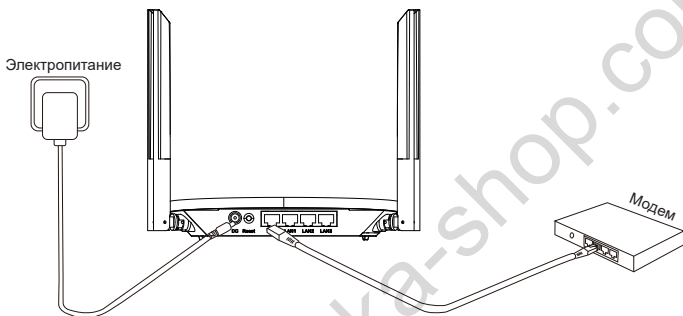

Доступ в Интернет

- 2 Подключитесь с помощью смартфона или персонального компьютера к SSID "@Ruijie-sxxxx" или "@Ruijie-mxxxx" (xxxx - это последние 4 цифры MAC-адреса).
Страница конфигурации автоматически появится на экране, либо введите 192.168.110.1 в адресную строку браузера.

WLAN

✓ @Ruijie-sxxxx	📶
xxxxx-xxxxxxxx	📶
xxxxx-xxxxxxxx	📶
xxxxx-xxxxxxxx	📶

Браузер

🌐 192.168.110.1

*Если вы не можете подключиться к SSID или зайти на сайт, то, пожалуйста, отсканируйте QR-код на обратной стороне упаковки для получения онлайн-поддержки.

Конфигурация завершена

- ③ Завершите все настройку конфигурации в соответствии с инструкцией. После появления на экране уведомления «Конфигурация выполнена успешно» Вы можете получить доступ в Интернет.

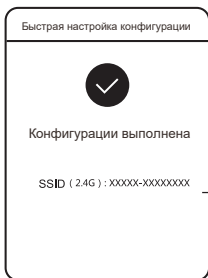

Сконфигурированный Вами SSID

Светодиодные индикаторы

Светодиодный индикатор	Состояние индикатора	Описание
Индикатор состояния системы	Выключен	Маршрутизатор выключен.
	Горит постоянно	Маршрутизатор работает нормально.
	Быстрое мигание (10 Гц)	Маршрутизатор запускается или выключается.
	Медленно мигает	Доступ в Интернет невозможен.
	Быстрое мигание (10 Гц)	Маршрутизатор восстанавливает заводские настройки или обновляется.
	Медленное мигание один раз и быстрое мигание три раза	Микропрограмма неисправна.

ЧАСТО ЗАДАВАЕМЫЕ ВОПРОСЫ

Почему я не могу открыть страницу 192.168.110.1?

- 1.Проверьте, настроена ли сетевая карта на автоматическое получение адреса по DHCP.
- 2.Убедитесь, что компьютер подключен к любому из LAN портов и а сетевая карта подключена к Интернету; если кабель подключен, возможно, он поврежден, пожалуйста, поменяйте кабель и попробуйте еще раз.
- 3.Снова откройте браузер (рекомендуется использовать Google Chrome) и опять зайдите на страницу 192.168.110.1.
- 4.Воспользуйтесь другим браузером.
- 5.Воспользуйтесь другим кабелем или компьютером.
- 6.Если все эти методы не срабатывают, восстановите заводские настройки (для этого нажмите на кнопку сброса и удерживайте в течение 10 секунд).

Почему я не могу получить доступ в Интернет после настройки конфигурации?

- 1.Проверьте, подключен ли кабель в соответствии с инструкцией и горит ли индикатор.
- 2.Проверьте тип подключения к Интернету.
 - а. Если ваш Интернет-провайдер требует использования логина/пароля, пожалуйста, выберите PPPoE и введите данные вашего логина/пароля.
 - в. Если у вас нет аккаунта, но компьютер может получить доступ в Интернет, для этого его нужно подключить к модему и выбрать DHCP.
 - б. Если ваш Интернет-провайдер предлагает статический IP-адрес, маску подсети, шлюз и DNS, то, пожалуйста, выберите Статический IP-адрес и введите необходимые данные.
- 3.Если вы все еще не можете получить доступ к Интернету, то, пожалуйста, свяжитесь с вашим Интернет-провайдером.

RG-EW300 PRO

Quick Installation Guide

For better use of Reyee products, please read this guide before installation.

Product Appearance

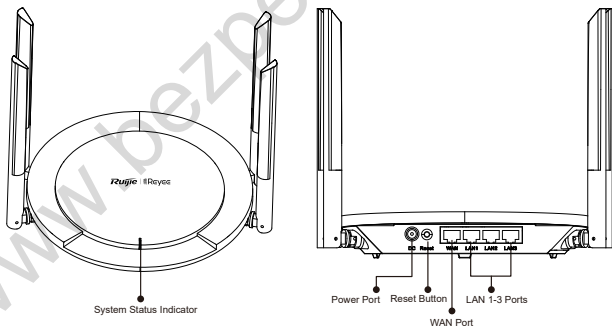

Packing List

Router *1	Power Adapter *1	Network Cable *1
Quick Installation Guide *1	Warranty Card *1	

Quick Installation

Access the Internet in Only 3 Steps

- ① Insert the cable which connects to the Internet or modem to the WAN port, and power on the modem and router.

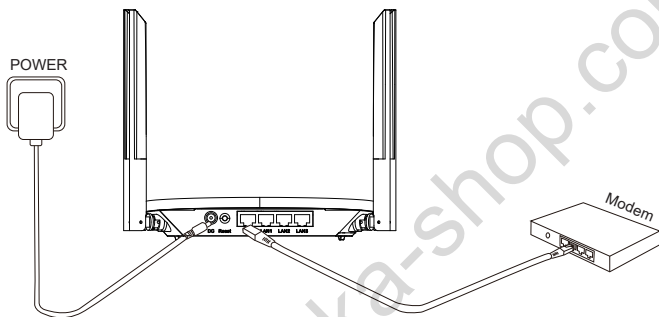

Access the Internet

- ② Connect to the SSID "@Ruijie-sxxxx" or "@Ruijie-mxxxx" (xxxx is the last 4 digits of MAC address) by mobile phone or PC. The configuration page will be displayed automatically, or you can visit 192.168.110.1 by browser.

WLAN

✓ @Ruijie-sxxxx	📶
xxxxx-xxxxxxxx	📶
xxxxx-xxxxxxxx	📶
xxxxx-xxxxxxxx	📶

Browser

🌐 192.168.110.1

If you cannot connect to the SSID or visit the website, please scan the QR-code on the back of package for online support.

Configuration Completes

- ③ Complete all configuration according to the guide. When "Configuration succeeded" is displayed, you can access the Internet.

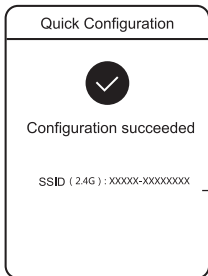

SSID you have configured

LEDs

LED	Status	Description
System Status Indicator	Off	The router is not powered on.
	Steady On	The router is running normally.
	Fast Blinking	The router is starting or powering off.
	Slow Blinking	The Internet cannot be accessed.
	Fast Blinking Twice	The router is restoring factory settings or upgrading.
	Slow Blinking Once and Fast Blinking Three Times	The firmware is faulty.

FAQ

Why can't I visit 192.168.110.1?

1. Check whether NIC is configured as DHCP.
2. Ensure the computer is connected to any of the LAN ports and the NIC is connected to the Internet; otherwise you may change the cable and have a try again.
3. Re-open the browser (recommend to use Google Chrome) and visit 192.168.110.1 again.
4. Change the browser.
5. Change the cable or computer.
6. If all these methods fail, please restore the factory settings (hold the Reset button for 3s).

Why can't I access the Internet after configuration?

1. Check whether the cable is connected as the instruction, and the indicator is on.
2. Check the Internet connection type.
 - a. If your ISP offers an account/password, please select PPPoE and enter your account/password.
 - b. If you have no account but the computer can access the Internet by connecting to modem, please select DHCP.
 - c. If your ISP offers the static IP address, subnet mask, gateway and DNS, please select Static IP and enter the information.
3. If you still cannot access the Internet, please contact your ISP.