

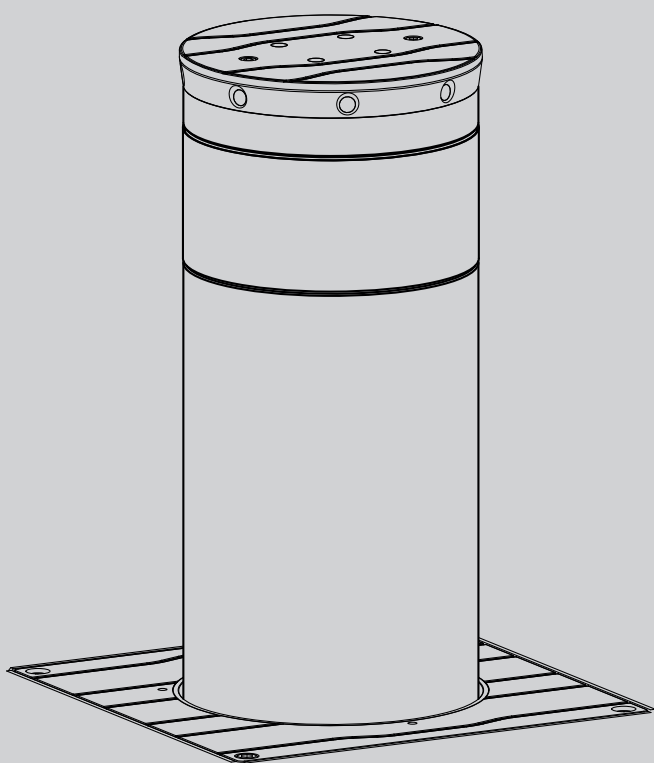

D811943_03 13-10-16

DISSUASORE DI PASSAGGIO E SOSTA
ANTI-TRANSITING AND WAITING RETRACTABLE BOLLARD
BORNE ANTI-ACCES ET ANTI-STATIONNEMENT
VERSENKBARER POLLER ZUR SPERRUNG VON DURCHFARTEN UND HALTEZONEN
DISUASOR DE TRANSITO y ESTACIONAMIENTO
CONDICIONADOR DE TRÁNSITO e ESTACIONAMENTO



ISTRUZIONI D'USO E DI INSTALLAZIONE
INSTALLATION AND USER'S MANUAL
INSTRUCTIONS D'UTILISATION ET D'INSTALLATION
INSTALLATIONS-UND GEBRAUCHSANLEITUNG
INSTRUCCIONES DE USO Y DE INSTALACION
INSTRUÇÕES DE INSTALAÇÃO

STOPPY MBB 219 - 500.C
STOPPY MBB 219 - 700.C
STOPPY CASE 500
STOPPY CASE 700



AZIENDA CON SISTEMA DI GESTIONE
INTEGRATO CERTIFICATO DA DNV
= UNI EN ISO 9001:2008 =
UNI EN ISO 14001:2004

ATTENZIONE! Importanti istruzioni di sicurezza. Leggere e seguire attentamente tutte le avvertenze e le istruzioni che accompagnano il prodotto poiché un'installazione errata può causare danni a persone, animali o cose. Le avvertenze e le istruzioni forniscono importanti indicazioni riguardanti la sicurezza, l'installazione, l'uso e la manutenzione. Conservare le istruzioni per allegarle al fascicolo tecnico e per consultazioni future.

SICUREZZA GENERALE

Questo prodotto è stato progettato e costruito esclusivamente per l'utilizzo indicato in questa documentazione. Usi diversi da quanto indicato potrebbero essere causa di danni al prodotto e di pericolo.

- Gli elementi costruttivi della macchina e l'installazione devono essere in accordo con le seguenti Direttive Europee, ove applicabili: 2014/30/CE, 2014/35/CE, 2006/42/CE, 2011/305/CE, 99/05/CE e loro modifiche successive. Per tutti i Paesi extra CEE, oltre alle norme nazionali vigenti, per un buon livello di sicurezza è opportuno rispettare anche le norme citate.
- La Ditta costruttrice di questo prodotto (di seguito "Ditta") declina qualsiasi responsabilità derivante da un uso improprio o diverso da quello per cui è destinato e indicato nella presente documentazione nonché dall'inosservanza della Buona Tecnica nella costruzione delle chiusure (porte, cancelli, ecc.) e dalle deformazioni che potrebbero verificarsi durante l'uso.
- L'installazione deve essere eseguita da personale qualificato (installatore professionale, secondo EN12635), nell'osservanza della Buona Tecnica e delle norme vigenti.
- Prima di installare il prodotto apportare tutte le modifiche strutturali relative alle realizzazioni dei franchi di sicurezza a alla protezione o segregazione di tutte le zone di schiacciamento, cesoimento, convogliamento e di pericolo in genere, secondo quanto previsto dalle norme EN 12604 ed 12453 o eventuali norme locali di installazione. Verificare che la struttura esistente abbia i necessari requisiti di robustezza e stabilità.
- Prima di iniziare l'installazione verificare l'integrità del prodotto.
- La Ditta non è responsabile della inosservanza della Buona Tecnica nella costruzione e manutenzione degli infissi da motorizzare, nonché delle deformazioni che dovessero intervenire nell'utilizzo.
- Verificare che l'intervallo di temperatura dichiarato sia compatibile con il luogo destinato all'installazione dell'automazione.
- Non installare questo prodotto in atmosfera esplosiva: la presenza di gas o fumi infiammabili costituisce un grave pericolo per la sicurezza.
- Togliere l'alimentazione elettrica, prima di qualsiasi intervento sull'impianto. Scollegare anche eventuali batterie tampone se presenti.
- Prima di collegare l'alimentazione elettrica, accertarsi che i dati di targa corrispondano ai quelli della rete di distribuzione elettrica e che a monte dell'impianto elettrico vi siano un interruttore differenziale e una protezione da sovracorrente adeguati. Prevedere sulla rete di alimentazione dell'automazione, un interruttore o un magnetotermico onnipolare che consenta la disconnessione completa nelle condizioni della categoria di sovratensione III.
- Verificare che a monte della rete di alimentazione, vi sia un interruttore differenziale con soglia non superiore a 0.03A e a quanto previsto dalle norme vigenti.
- Verificare che l'impianto di terra sia realizzato correttamente: collegare a terra tutte le parti metalliche della chiusura (porte, cancelli, ecc.) e tutti i componenti dell'impianto provvisti di morsetto di terra.
- L'installazione deve essere fatta utilizzando dispositivi di sicurezza e di comandi conformi alla EN 12978 e EN12453.
- Le forze di impatto possono essere ridotte mediante l'utilizzo di bordi deformabili.
- Nel caso in cui le forze di impatto superino i valori previsti dalle norme, applicare dispositivi elettrosensibili o sensibili alla pressione.
- Applicare tutti i dispositivi di sicurezza (fotocellule, coste sensibili, ecc.) necessari a proteggere l'area da pericoli di impatto, schiacciamento, convogliamento, cesoimento. Tenere in considerazione le normative e le direttive in vigore, i criteri della Buona Tecnica, l'utilizzo, l'ambiente di installazione, la logica di funzionamento del sistema e le forze sviluppate dall'automazione.
- Applicare i segnali previsti dalle normative vigenti per individuare le zone pericolose (i rischi residui). Ogni installazione deve essere identificata in modo visibile secondo quanto prescritto dalla EN13241-1.
- Successivamente al completamento dell'installazione, applicare una targa identificativa della porta/cancello
- Questo prodotto non può essere installato su ante che incorporano delle porte (a meno che il motore sia azionabile esclusivamente a porta chiusa).
- Se l'automazione è installata ad una altezza inferiore a 2,5 m o se è accessibile, è necessario garantire un adeguato grado di protezione delle parti elettriche e meccaniche.
- Solo per automazioni per serrande
 - 1) Le parti in movimento del motore devono essere installate ad una altezza superiore a 2,5m al di sopra del pavimento o al di sopra di un altro livello che possa consentirne l'accesso.
 - 2) Il motoriduttore deve essere installato in uno spazio segregato e provvisto di protezione in modo che sia accessibile solo con uso di utensili.
- Installare qualsiasi comando fisso in posizione tale da non causare pericoli e lontano da parti mobili. In particolare i comandi a uomo presente devono essere posizionati in vista diretta della parte guidata, e, a meno che non siano a chiave, devono essere installati a una altezza minima di 1,5 m e in modo tale da non essere accessibili al pubblico.
- Applicare almeno un dispositivo di segnalazione luminosa (lampeggiante) in posizione visibile, fissare inoltre alla struttura un cartello di Attenzione.
- Fissare in modo permanente una etichetta relativa al funzionamento dello sblocco manuale dell'automazione e apporla vicino all'organo di manovra.
- Assicurarsi che durante la manovra siano evitati o protetti i rischi meccanici ed in particolare l'impatto, lo schiacciamento, il convogliamento, il cesoimento tra parte guidata e parti circostanti.
- Dopo aver eseguito l'installazione, assicurarsi che il settaggio dell'automazione motore sia correttamente impostato e che i sistemi di protezione e di sblocco funzionino correttamente.
- Usare esclusivamente parti originali per qualsiasi manutenzione o riparazione. La Ditta declina ogni responsabilità ai fini della sicurezza e del buon funzionamento dell'automazione se vengono impiegati componenti di altri produttori.
- Non eseguire alcuna modifica ai componenti dell'automazione se non espressamente autorizzata dalla Ditta.
- Istruire l'utilizzatore dell'impianto per quanto riguarda gli eventuali rischi residui, i sistemi di comando applicati e l'esecuzione della manovra apertura manuale in caso di emergenza: consegnare il manuale d'uso all'utilizzatore finale.

-Smaltire i materiali di imballo (plastica, cartone, polistirolo, ecc.) secondo quanto previsto dalle norme vigenti. Non lasciare buste di nylon e polistirolo alla portata dei bambini.

COLLEGAMENTI

ATTENZIONE! Per il collegamento alla rete utilizzare: cavo multipolare di sezione minima 5x1,5mm² o 4x1,5mm² per alimentazioni trifase oppure 3x1,5mm² per alimentazioni monofase (a titolo di esempio, il cavo può essere del tipo H05RN-F con sezione 4x1,5mm²). Per il collegamento degli ausiliari utilizzare conduttori con sezione minima di 0,5 mm².

- Utilizzare esclusivamente pulsanti con portata non inferiore a 10A-250V.
- I conduttori devono essere vincolati da un fissaggio supplementare in prossimità dei morsetti (per esempio mediante fascette) al fine di tenere nettamente separate le parti in tensione dalle parti in bassissima tensione di sicurezza.
- Il cavo di alimentazione, durante l'installazione, deve essere sguainato in modo da permettere il collegamento del conduttore di terra all'appropriato morsetto lasciando però i conduttori attivi il più corti possibile. Il conduttore di terra deve essere l'ultimo a tendersi in caso di allentamento del dispositivo di fissaggio del cavo.

ATTENZIONE! I conduttori a bassissima tensione di sicurezza devono essere fisicamente separati dai conduttori a bassa tensione. L'accessibilità alle parti in tensione deve essere possibile esclusivamente per il personale qualificato (installatore professionale)

VERIFICA DELL'AUTOMAZIONE E MANUTENZIONE

Prima di rendere definitivamente operativa l'automazione, e durante gli interventi di manutenzione, controllare scrupolosamente quanto segue:

- Verificare che tutti i componenti siano fissati saldamente;
- Verificare l'operazione di avvio e fermata nel caso di comando manuale.
- Verificare la logica di funzionamento normale o personalizzata.
- Solo per cancelli scorrevoli: verificare il corretto ingranamento cremagliera - pignone con un gioco di 2 mm lungo tutta la cremagliera; tenere la rotaia di scorrimento sempre pulita e libera da detriti.
- Solo per cancelli e porte scorrevoli: verificare che il binario di scorrimento del cancello sia lineare, orizzontale e le ruote siano idonee a sopportare il peso del cancello.
- Solo per cancelli scorrevoli sospesi (Cantilever): verificare che non ci sia abbassamento o oscillazione durante la manovra.
- Solo per cancelli a battente: verificare che l'asse di rotazione delle ante sia perfettamente verticale.
- Solo per barriere: prima di aprire la portina la molla deve essere scarica (asta verticale).
- Controllare il corretto funzionamento di tutti i dispositivi di sicurezza (fotocellule, coste sensibili, ecc) e la corretta regolazione della sicurezza antischiacciamento verificando che il valore della forza d'impatto misurato nei punti previsti dalla norma EN 12445, sia inferiore a quanto indicato nella norma EN 12453.
- Le forze di impatto possono essere ridotte mediante l'utilizzo di bordi deformabili.
- Verificare la funzionalità della manovra di emergenza ove presente.
- Verificare l'operazione di apertura e chiusura con i dispositivi di comando applicati.
- Verificare l'integrità delle connessioni elettriche e dei cablaggi, in particolare lo stato delle guaine isolanti e dei pressa cavi.
- Durante la manutenzione eseguire la pulizia delle ottiche delle fotocellule.
- Per il periodo di fuori servizio dell'automazione, attivare lo sblocco di emergenza (vedi paragrafo "MANOVRA DI EMERGENZA") in modo da rendere folle la parte guidata e permettere così l'apertura e la chiusura manuale del cancello.
- Se il cavo di alimentazione è danneggiato, esso deve essere sostituito dal costruttore o dal suo servizio di assistenza tecnica o comunque da una persona con qualifica simile, in modo da prevenire ogni rischio.
- Se si installano dispositivi di tipo "D" (come definiti dalla EN12453), collegati in modalità non verificata, prescrivere una manutenzione obbligatoria con frequenza almeno semestrale.
- La manutenzione come sopra descritta deve essere ripetuta con frequenza almeno annuale o ad intervalli di tempo minori qualora le caratteristiche del sito o dell'installazione lo richiedessero.

ATTENZIONE!

Ricordarsi che la motorizzazione è una facilitazione dell'uso del cancello/porta e non risolve problemi a difetti e deficienze di installazione o di mancata manutenzione.



DEMOLIZIONE

L'eliminazione dei materiali va fatta rispettando le norme vigenti. Non gettare il vostro apparecchio scartato, le pile o le batterie usate nei rifiuti domestici. Avete la responsabilità di restituire tutti i vostri rifiuti da apparecchiature elettriche e elettroniche lasciandoli in un punto di raccolta dedicato al loro riciclo.

SMANTELLAMENTO

Nel caso l'automazione venga smontata per essere poi rimontata in altro sito bisogna:

- Togliere l'alimentazione e scollegare tutto l'impianto elettrico.
- Togliere l'attuatore dalla base di fissaggio.
- Smontare tutti i componenti dell'installazione.
- Nel caso alcuni componenti non possano essere rimossi o risultino danneggiati, provvedere alla loro sostituzione.

LE DICHIARAZIONI DI CONFORMITÀ SONO CONSULTABILI NEL SITO WEB:

<http://www.bft-automation.com/CE>

LE ISTRUZIONI DI MONTAGGIO ED USO SONO CONSULTABILI NELLA SEZIONE DOWNLOAD.

Tutto quello che non è espressamente previsto nel manuale d'installazione, non è permesso. Il buon funzionamento dell'operatore è garantito solo se vengono rispettati i dati riportati. La ditta non risponde dei danni causati dall'inosservanza delle indicazioni riportate in questo manuale. Lasciando inalterate le caratteristiche essenziali del prodotto, la Ditta si riserva di apportare in qualunque momento le modifiche che essa ritiene convenienti per migliorare tecnicamente, costruttivamente e commercialmente il prodotto, senza impegnarsi ad aggiornare la presente pubblicazione.

INSTALLER WARNINGS

WARNING! Important safety instructions. Carefully read and comply with all the warnings and instructions that come with the product as incorrect installation can cause injury to people and animals and damage to property. The warnings and instructions give important information regarding safety, installation, use and maintenance. Keep hold of instructions so that you can attach them to the technical file and keep them handy for future reference.

GENERAL SAFETY

This product has been designed and built solely for the purpose indicated herein. Uses other than those indicated herein might cause damage to the product and create a hazard.

- The units making up the machine and its installation must meet the requirements of the following European Directives, where applicable: 2014/30/EC, 2014/35/EC, 2006/42/EC, 2011/305/EC, 99/05/EC and later amendments. For all countries outside the EEC, it is advisable to comply with the standards mentioned, in addition to any national standards in force, to achieve a good level of safety.
- The Manufacturer of this product (hereinafter referred to as the "Firm") disclaims all responsibility resulting from improper use or any use other than that for which the product has been designed, as indicated herein, as well as for failure to apply Good Practice in the construction of entry systems (doors, gates, etc.) and for deformation that could occur during use.
- Installation must be carried out by qualified personnel (professional installer, according to EN 12635), in compliance with Good Practice and current code.
- Before installing the product, make all structural changes required to produce safety gaps and to provide protection from or isolate all crushing, shearing and dragging hazard areas and danger zones in general in accordance with the provisions of standards EN 12604 and 12453 or any local installation standards. Check that the existing structure meets the necessary strength and stability requirements.
- Before commencing installation, check the product for damage.
- The Firm is not responsible for failure to apply Good Practice in the construction and maintenance of the doors, gates, etc. to be motorized, or for deformation that might occur during use.
- Make sure the stated temperature range is compatible with the site in which the automated system is due to be installed.
- Do not install this product in an explosive atmosphere: the presence of flammable fumes or gas constitutes a serious safety hazard.
- Disconnect the electricity supply before performing any work on the system. Also disconnect buffer batteries, if any are connected.
- Before connecting the power supply, make sure the product's ratings match the mains ratings and that a suitable residual current circuit breaker and overcurrent protection device have been installed upline from the electrical system. Have the automated system's mains power supply fitted with a switch or omnipolar thermal-magnetic circuit breaker with a contact separation that provide full disconnection under overvoltage category III conditions.
- Make sure that upline from the mains power supply there is a residual current circuit breaker that trips at no more than 0.03A as well as any other equipment required by code.
- Make sure the earth system has been installed correctly: earth all the metal parts belonging to the entry system (doors, gates, etc.) and all parts of the system featuring an earth terminal.
- Installation must be carried out using safety devices and controls that meet standards EN 12978 and EN 12453.
- Impact forces can be reduced by using deformable edges.
- In the event impact forces exceed the values laid down by the relevant standards, apply electro-sensitive or pressure-sensitive devices.
- Apply all safety devices (photocells, safety edges, etc.) required to keep the area free of impact, crushing, dragging and shearing hazards. Bear in mind the standards and directives in force, Good Practice criteria, intended use, the installation environment, the operating logic of the system and forces generated by the automated system.
- Apply all signs required by current code to identify hazardous areas (residual risks). All installations must be visibly identified in compliance with the provisions of standard EN 13241-1.
- Once installation is complete, apply a nameplate featuring the door/gate's data.
- This product cannot be installed on leaves incorporating doors (unless the motor can be activated only when the door is closed).
- If the automated system is installed at a height of less than 2.5 m or is accessible, the electrical and mechanical parts must be suitably protected.
- For roller shutter automation only
 - 1) The motor's moving parts must be installed at a height greater than 2.5 m above the floor or other surface from which they may be reached.
 - 2) The gearmotor must be installed in a segregated and suitably protected space so that it cannot be reached without the aid of tools.
- Install any fixed controls in a position where they will not cause a hazard, away from moving parts. More specifically, hold-to-run controls must be positioned within direct sight of the part being controlled and, unless they are key operated, must be installed at a height of at least 1.5 m and in a place where they cannot be reached by the public.
- Apply at least one warning light (flashing light) in a visible position, and also attach a Warning sign to the structure.
- Attach a label near the operating device, in a permanent fashion, with information on how to operate the automated system's manual release.
- Make sure that, during operation, mechanical risks are avoided or relevant protective measures taken and, more specifically, that nothing can be banged, crushed, caught or cut between the part being operated and surrounding parts.
- Once installation is complete, make sure the motor automation settings are correct and that the safety and release systems are working properly.
- Only use original spare parts for any maintenance or repair work. The Firm disclaims all responsibility for the correct operation and safety of the automated system if parts from other manufacturers are used.
- Do not make any modifications to the automated system's components unless explicitly authorized by the Firm.
- Instruct the system's user on what residual risks may be encountered, on the control systems that have been applied and on how to open the system manually in an emergency. Give the user guide to the end user.

-Dispose of packaging materials (plastic, cardboard, polystyrene, etc.) in accordance with the provisions of the laws in force. Keep nylon bags and polystyrene out of reach of children.

WIRING

WARNING! For connection to the mains power supply, use a multicore cable with a cross-sectional area of at least 5x1.5mm² or 4x1.5mm² when dealing with three-phase power supplies or 3x1.5mm² for single-phase supplies (by way of example, type H05RN-F cable can be used with a cross-sectional area of 4x1.5mm²). To connect auxiliary equipment, use wires with a cross-sectional area of at least 0.5 mm².

- Only use pushbuttons with a capacity of 10A-250V or more.
- Wires must be secured with additional fastening near the terminals (for example, using cable clamps) in order to keep live parts well separated from safety extra low voltage parts.
- During installation, the power cable must be stripped to allow the earth wire to be connected to the relevant terminal, while leaving the live wires as short as possible. The earth wire must be the last to be pulled taut in the event the cable's fastening device comes loose.

WARNING! safety extra low voltage wires must be kept physically separate from low voltage wires.

Only qualified personnel (professional installer) should be allowed to access live parts.

CHECKING THE AUTOMATED SYSTEM AND MAINTENANCE

Before the automated system is finally put into operation, and during maintenance work, perform the following checks meticulously:

- Make sure all components are fastened securely.
- Check starting and stopping operations in the case of manual control.
- Check the logic for normal or personalized operation.
- For sliding gates only: check that the rack and pinion mesh correctly with 2 mm of play along the full length of the rack; keep the track the gate slides on clean and free of debris at all times.
- For sliding gates and doors only: make sure the gate's running track is straight and horizontal and that the wheels are strong enough to take the weight of the gate.
- For cantilever sliding gates only: make sure there is no dipping or swinging during operation.
- For swing gates only: make sure the leaves' axis of rotation is perfectly vertical.
- For barriers only: before opening the door, the spring must be decompressed (vertical boom).
- Check that all safety devices (photocells, safety edges, etc.) are working properly and that the anti-crush safety device is set correctly, making sure that the force of impact measured at the points provided for by standard EN 12445 is lower than the value laid down by standard EN 12453.
- Impact forces can be reduced by using deformable edges.
- Make sure that the emergency operation works, where this feature is provided.
- Check opening and closing operations with the control devices applied.
- Check that electrical connections and cabling are intact, making extra sure that insulating sheaths and cable glands are undamaged.
- While performing maintenance, clean the photocells' optics.
- When the automated system is out of service for any length of time, activate the emergency release (see "EMERGENCY OPERATION" section) so that the operated part is made idle, thus allowing the gate to be opened and closed manually.
- If the power cord is damaged, it must be replaced by the manufacturer or their technical assistance department or other such qualified person to avoid any risk.
- If "D" type devices are installed (as defined by EN12453), connect in unverified mode, foresee mandatory maintenance at least every six months
- The maintenance described above must be repeated at least once yearly or at shorter intervals where site or installation conditions make this necessary.

WARNING!

Remember that the drive is designed to make the gate/door easier to use and will not solve problems as a result of defective or poorly performed installation or lack of maintenance



SCRAPPING

Materials must be disposed of in accordance with the regulations in force. Do not throw away your discarded equipment or used batteries with household waste. You are responsible for taking all your waste electrical and electronic equipment to a suitable recycling centre.

DISMANTLING

If the automated system is being dismantled in order to be reassembled at another site, you are required to:

- Cut off the power and disconnect the whole electrical system.
- Remove the actuator from the base it is mounted on.
- Remove all the installation's components.
- See to the replacement of any components that cannot be removed or happen to be damaged.

**DECLARATIONS OF CONFORMITY CAN BE FOUND AT <http://www.bft-automation.com/CE>
INSTRUCTIONS FOR USE AND ASSEMBLY CAN BE FOUND IN THE DOWN-LOAD SECTION.**

Anything that is not explicitly provided for in the installation manual is not allowed. The operator's proper operation can only be guaranteed if the information given is complied with. The Firm shall not be answerable for damage caused by failure to comply with the instructions featured herein.

While we will not alter the product's essential features, the Firm reserves the right, at any time, to make those changes deemed opportune to improve the product from a technical, design or commercial point of view, and will not be required to update this publication accordingly.

ATTENTION ! Instructions de sécurité importantes. Veuillez lire et suivre attentivement tous les avertissements et toutes les instructions fournis avec le produit sachant qu'une installation incorrecte peut provoquer des préjudices aux personnes, aux animaux ou aux biens. Les avertissements fournissent des indications importantes concernant la sécurité, l'installation, l'utilisation et l'entretien. Veuillez conserver les instructions pour les joindre au dossier technique et pour d'ultérieures consultations.

SECURITE GÉNÉRALE

Ce produit a été conçu et réalisé exclusivement pour l'usage indiqué dans cette documentation. Tout usage autre que celui indiqué risque d'endommager le produit et d'être une source de danger.

-Les éléments qui composent l'appareil et le montage doivent être conformes aux Directives Européennes suivantes : 2014/30/CE, 2014/35/CE, 2006/42/CE, 2011/305/CE, 99/05/CE et leurs modifications successives. Pour les pays n'appartenant pas à la CEE, il est conseillé de respecter également les normes citées, outre les règlements nationaux en vigueur, afin de garantir un bon niveau de sécurité.

-Le Fabricant de ce produit (par la suite « le Fabricant ») décline toute responsabilité dérivant d'un usage incorrect ou différent de celui prévu et indiqué dans la présente documentation, de l'inobservation de la bonne technique de construction des huisseries (portes, portails, etc.) et des déformations pouvant apparaître à l'usage.

-Le montage doit être accompli par du personnel qualifié (monteur professionnel, conformément à EN12635), dans le respect de la bonne technique et des normes en vigueur.

-Avant d'installer le produit apportez toutes les modifications structurelles nécessaires pour réaliser les butées de sécurité et la protection ou ségrégation de toutes les zones présentant un risque d'écrasement, de cisaillement, d'entraînement ou autre, conformément aux normes EN 12604 et 12453 ou les éventuelles normes locales sur l'installation. - Vérifiez si la structure existante est suffisamment robuste et stable.

-Avant de commencer le montage, vérifiez l'intégrité du produit.

-Le fabricant décline toute responsabilité en cas d'inobservation de la bonne technique de construction et d'entretien des huisseries motorisées, ainsi que de déformations survenant en cours d'utilisation.

-Vérifier si l'intervalle de température déclaré est compatible avec le lieu destiné à l'installation de l'automatisation.

-Ne pas installer ce produit dans une atmosphère explosive: la présence de gaz ou de fumées inflammables constitue un grave danger pour la sécurité.

-Mettre hors tensions l'installation avant d'accomplir une quelconque intervention. Déconnecter également les batteries tampon éventuellement présentes.

-Avant de mettre hors tension, vérifier si les données de la plaque d'identification correspondent à celles du secteur et s'il y a en amont de l'installation électrique un disjoncteur et une protection adéquats contre la surintensité. Prévoyez sur le réseau d'alimentation de l'automatisation un interrupteur ou un magnétothermique omnipolaire permettant de procéder à une déconnexion totale dans les conditions de la catégorie de surtension III.

-Vérifier s'il y a en amont du réseau d'alimentation un disjoncteur dont le seuil ne dépasse pas 0,03A et les prescriptions des règlements en vigueur.

-Vérifier si l'installation de mise à la terre est réalisée correctement. Connecter toutes les parties métalliques de la fermeture (portes, portails, etc.) et tous les composants de l'installation munis de borne de terre.

-L'installation doit être équipée de dispositifs de sécurité et de commandes conformes aux normes EN 12978 et EN12453.

-Les forces de choc peuvent être réduites à l'aide de rebords déformables.

-Si les forces de choc dépassent les valeurs prévues par les normes, appliquer des dispositifs électrosensibles ou sensibles à la pression.

-Appliquer tous les dispositifs de sécurité (photocellules, linteaux sensibles, etc.) nécessaires pour protéger la zone contre les risques de choc, d'écrasement, d'entraînement ou de cisaillement. Tenir compte des règlements et des directives en vigueur, des critères de bonne technique, de l'utilisation, de l'environnement de l'installation, de la logique de fonctionnement du système et des forces développées par l'automatisation.

-Appliquer les signaux prévus par les règlements en vigueur pour indiquer les zones de danger (risques résiduels). Toutes les installations doivent être identifiées de façon visible conformément aux prescriptions de EN13241-1.

-Au terme de l'installation, appliquez une plaque d'identification de la porte/du portail.

-Ce produit ne peut pas être installé sur des vantaux munis de portes (à moins que le moteur ne puisse être actionné qu'avec la porte fermée).

bSi l'automatisation est installée à une hauteur inférieure à 2,5 m ou si elle est accessible, il est indispensable de garantir un degré de protection adapté aux parties électriques et mécaniques.

-Uniquement pour les automatisations de rideaux

1) Les parties en mouvement du moteur doivent être installées à plus de 2,5 mètres de hauteur au-dessus du sol ou de toute autre niveau servant à y accéder. 2) Le motoréducteur doit être installé dans un espace enfermé et muni de protection de façon à ce qu'il ne soit accessible qu'avec un outil.

-Installer toutes commandes fixes en hauteur de façon à ce qu'elles ne représentent pas une source de danger et qu'elles soient éloignées des parties mobiles. En particulier les commandes à homme présent doivent être visibles directement de la partie guidée et - à moins qu'il n'y ait une clé, se trouver à 1,5 m minimum de hauteur de façon à être inaccessibles au public.

-Appliquer au moins un dispositif de signalation lumineux (clignotant) visible, fixer également un panneau Attention sur la structure.

-Fixer, à proximité de l'organe de manœuvre et de façon permanente, une étiquette sur le fonctionnement du déverrouillage manuel de l'automatisation.

-S'assurer que soient évités pendant la manœuvre les risques mécaniques et, en particulier, l'écrasement, l'entraînement et le cisaillement par la partie guidée et les parties voisines.

-Une fois l'installation accomplie, s'assurer que le réglage du moteur est correct et que les systèmes de protection et de déverrouillage fonctionnent correctement.

-Utiliser exclusivement des pièces détachées originales pour les opérations d'entretien ou les réparations. Le Fabricant décline toute responsabilité quant à la sécurité et au bon fonctionnement de l'automatisation en cas d'utilisation de composants d'autres Fabricants.

-Ne modifier d'aucune façon les composants de l'automatisation sans l'autorisation expresse du Fabricant.

-Informez l'utilisateur de l'installation sur les risques résiduels éventuels, sur les systèmes de commande appliqués et sur la façon de procéder à l'ouverture manuelle en cas d'urgence: remettre le manuel d'utilisation à l'utilisateur final.

-Éliminer les matériaux d'emballage (plastique, carton, polystyrène, etc.) conformé-

mément aux normes en vigueur. Ne pas laisser les sachets en plastique et la mousse de polystyrène à la portée des enfants.

CONNEXIONS

ATTENTION ! Pour le branchement sur le secteur, utiliser un câble multipolaire ayant une section minimum de 5x1,5mm² ou de 4x1,5mm² pour alimentation triphasée ou de 3x1,5mm² pour alimentation monophasée (par exemple, le câble peut être du type H05RN-F avec une section de 4x1,5mm²). Pour le branchement des auxiliaires, utiliser des conducteurs de 0,5 mm² de section minimum.

-Utiliser exclusivement des touches ayant une portée supérieure ou égale à 10A-250V.

-Immobiliser les conducteurs à l'aide d'une fixation supplémentaire à proximité des bornes (par exemple, à l'aide d'un collier) afin de séparer nettement les parties sous tension des parties sous très faible tension de sécurité.

-Pendant l'installation, dénuder le câble d'alimentation afin de pouvoir brancher le conducteur de terre sur la borne appropriée en laissant cependant les conducteurs actifs aussi courts que possibles. Le conducteur de terre doit être le dernier à se tendre en cas de desserrement du dispositif de fixation du câble.

ATTENTION ! Les conducteurs à très faible tension de sécurité doivent être physiquement séparés des conducteurs à basse tension.

Seul le personnel qualifié (monteur professionnel) doit pouvoir accéder aux parties sous tension.

VÉRIFICATION DE L'AUTOMATISATION ET ENTRETIEN

Vérifier scrupuleusement ce qui suit avant de rendre l'automatisation définitivement opérationnelle et pendant les interventions d'entretien:

-Vérifier si tous les composants sont solidement fixés.

-Vérifier le fonctionnement du démarrage et de l'arrêt en cas de commande manuelle.

-Vérifier la logique de fonctionnement normale ou personnalisée.

-Uniquement sur les portails coulissants: vérifier si l'engrenage crémaillère - pignon est correct, avec un jeu de 2 mm le long de toute la crémaillère; le rail de glissement doit être toujours propre et dépourvu de débris.

-Uniquement sur les portails coulissants: vérifier si le rail du portail est droit et horizontal et si les roues sont en mesure de supporter le poids du portail.

-Uniquement sur les portails coulissants suspendus en porte-à-faux: vérifier l'absence d'abaissement ou d'oscillation pendant la manœuvre.

-Uniquement sur les portails à battant : vérifier si l'axe de rotation des vantaux est parfaitement vertical.

-Uniquement pour les barrières: avant d'ouvrir le portillon le ressort doit être déchargé (barre verticale).

-Contrôler le bon fonctionnement de tous les dispositifs de sécurité (photocellules, linteaux sensibles etc..) et le bon réglage du dispositif de sécurité anti-écrasement, en vérifiant si la valeur de la force de choc mesurée aux endroits prévus par la norme EN12445 est inférieure à celle indiquée par la norme EN12453.

-Les forces de choc peuvent être réduites à l'aide de rebords déformables.

-Vérifier le bon fonctionnement de la manœuvre d'urgence s'il y en a une.

-Vérifier le bon fonctionnement à l'ouverture et à la fermeture avec les dispositifs de commande appliqués.

-Vérifier l'intégrité des connexions électriques et des câblages, en particulier l'état des gaines isolantes et des presse-câbles.

-Pendant les opérations d'entretien, nettoyer les lentilles des photocellules.

-Pendant la période de mise hors service de l'automatisation, activer le déverrouillage d'urgence (cf. paragraphe MANŒUVRE D'URGENCE) de façon à libérer la partie guidée et à pouvoir accomplir l'ouverture et la fermeture manuelles du portail.

-Si le câble d'alimentation est endommagé, il doit être remplacé par le constructeur ou par son service après-vente ou par une personne qualifiée, afin d'éviter tout risque.

-Si on installe des dispositifs du type D (tels que définis par la EN12453), branchés en mode non vérifié, prescrire un entretien obligatoire au moins tous les six mois.

-L'entretien décrit plus haut doit être répété au moins une fois par an ou plus fréquemment si les caractéristiques du site ou de l'installation le demandent.

ATTENTION !

Ne pas oublier que la motorisation facilite l'utilisation du portail/de la porte mais qu'elle ne résout pas les problèmes imputables à des défauts ou à des erreurs de montage ou encore à l'absence d'entretien.



DÉMOLITION

Éliminez les matériaux en respectant les normes en vigueur. Ne jetez ni les vieux appareils, ni les piles, ni les batteries usées avec les ordures domestiques. Vous devez confier tous vos déchets d'appareils électriques ou électroniques à un centre de collecte différenciée, préposé à leur recyclage.

DÉMANTÈLEMENT

Si l'automatisation est démontée pour ensuite être remontée sur un autre site, il faut:

- Couper l'alimentation et débrancher toute l'installation électrique.

- Retirer l'actionneur de la base de fixation.

- Démontez tous les composants de l'installation.

- Remplacer les composants ne pouvant pas être retirés ou endommagés.

LES DÉCLARATIONS DE CONFORMITÉ PEUVENT ÊTRE CONSULTÉES SUR LE SITE INTERNET <http://www.bft-automation.com/CE>
LES INSTRUCTIONS DE MONTAGE ET D'UTILISATION PEUVENT ÊTRE CONSULTÉES DANS LA SECTION DOWNLOAD/TÉLÉCHARGEMENT.

Tout ce qui n'est pas expressément prévu dans le manuel de montage est interdit. Le bon fonctionnement de l'appareil n'est garanti que si les données indiquées sont respectées. Le Fabricant ne répond pas des dommages provoqués par l'inobservation des indications données dans ce manuel.

En laissant inaltérées les caractéristiques essentielles de l'appareil, l'entrepreneur se réserve le droit d'apporter à tout moment les modifications qu'elle jugera opportunes pour améliorer le produit du point de vue technique, commercial et de sa construction, sans s'engager à mettre à jour la présente publication.

HINWEISE FÜR DEN INSTALLATEUR

ACHTUNG! Wichtige Hinweise zur Sicherheit. Bitte lesen und befolgen Sie aufmerksam die Hinweise sowie die Bedienungsanleitung, die das Produkt begleitet, denn eine falsche Installation des Produkts kann zu Verletzungen von Menschen und Tieren sowie zu Sachschäden führen. Sie liefern wichtige Hinweise zur Sicherheit, zur Installation, zur Benutzung und zur Wartung. Bewahren Sie die Anweisungen auf, um sie der technischen Dokumentation hinzuzufügen und sie später konsultieren zu können.

1) ALLGEMEINE SICHERHEIT

Dieses Produkt wurde ausschließlich für die in der vorliegenden Dokumentation angegebene Verwendung konzipiert und gefertigt. Andere Verwendungen können zu Beschädigungen des Produkts sowie zu Gefahren führen.

-Die Konstruktionsmaterialien der Maschine und die Installation müssen wo anwendbar den folgenden EU-Richtlinien entsprechen: 2014/30, 2014/35, 2006/42, 2011/305, 99/05 sowie den nachfolgenden Abänderungen. In allen Ländern außerhalb der Europäischen Union sollten außer den geltenden nationalen Bestimmungen auch die vorgenannten Normen zur Gewährleistung der Sicherheit befolgt werden.

-Die Firma, die dieses Produkt herstellt (im Folgenden die „Firma“) lehnt jegliche Haftung für Schäden ab, sind zurückzuführen sind auf eine unsachgemäße Benutzung, die von der in der vorliegenden Dokumentation verschieden ist, auf die Nichtbeachtung des Prinzips der sachgerechten Ausführung bei den Türen, Toren usw. oder Verformungen, die während der Benutzung auftreten können.

-Die Installation muss von Fachpersonal (professioneller Installateur gemäß EN 12635) unter Beachtung der Regeln der guten Technik sowie der geltenden Normen vorgenommen werden.

-Nehmen Sie vor der Installation des Produkts allen strukturellen Änderungen der Sicherheitselemente sowie der Schutz- und Abtrennvorrichtungen aller Bereiche mit Quetschungs- und Abtrenngefahr sowie allgemeinen Gefahren gemäß den Bestimmungen der Normen EN 12604 und 12453 oder der eventuellen lokalen Installationsnormen vor. Stellen Sie sicher, dass die gesamte Struktur die Anforderungen an Robustheit und Stabilität erfüllt.

-Vor der Installation muss die Unversehrtheit des Produkts überprüft werden.

-Die Firma haftet nicht für die Folgen der Nichtbeachtung der Regeln der guten Technik bei der Konstruktion und der Wartung der zu motorisierenden Tür- und Fensterrahmen sowie für Verformungen, die sich während der Benutzung ergeben.

-Stellen Sie bei der Installation sicher, dass das angegebene Temperaturintervall mit dem Installationsort der Automatisierung kompatibel ist.

-Installieren Sie das Produkt nicht in einer explosionsgefährdeten Umgebung. Das Vorhandensein von entzündlichen Gasen stellt eine große Gefahr für die Sicherheit dar.

-Unterbrechen Sie vor sämtlichen Eingriffen an der Anlage die Stromversorgung. Klemmen Sie falls vorhanden auch die eventuellen Pufferbatterien ab.

-Stellen Sie vor der Ausführung des elektrischen Anschlusses sicher, dass die Daten auf dem Typenschild mit denen des Stromnetzes übereinstimmen und, dass der elektrische Anlage ein Differentialschalter sowie ein angemessener Schutz gegen Überstrom vorgeschaltet sind. Setzen Sie in die Stromversorgung der Automatisierung einen Schalter oder einen allpoligen thermomagnetischen Schalter ein, der unter Überspannungsbedingungen der Kategorie III die vollständige Trennung gestattet.

-Stellen Sie sicher, dass der Stromversorgung ein Differentialschalter mit einer Eingriffsschwelle von nicht mehr als 0,03 A vorgeschaltet ist, der den geltenden Normen entspricht.

-Stellen Sie sicher, dass die Anlage ordnungsgemäß geerdet wird: Schließen Sie alle Metallteile der Schließvorrichtung (Türen, Tore usw.) und alle Komponenten der Anlage an, die eine Erdungsklemme aufweisen.

-Die Installation muss unter Verwendung von Sicherheits- und Steuerungsvorrichtungen vorgenommen werden, die der Norm EN 12978 und EN 12453 entsprechen. -Die Aufprallkräfte können durch die Verwendung von verformbaren Leisten reduziert werden.

-Verwenden Sie elektrosensible oder druckempfindliche Vorrichtungen, falls die Aufprallkräfte die von den Normen vorgesehene Werte überschreiten.

-Wenden Sie alle Sicherheitsvorrichtungen (Fotozellen, Sensoren usw.) an, die zum Schutz des Gefahrenbereiches gegen Aufprall, Quetschung, Erfassung und Abtrennung von Gliedmaßen erforderlich sind. Berücksichtigen Sie die geltenden Normen und Richtlinien, die Regeln der guten Technik, die Einsatzweise, die Installationsumgebung, die Betriebsweise sowie die vom System entwickelten Kräfte.

-Bringen Sie die von den geltenden Normen zur Ausweisung von Gefahrenbereichen (die Restrisiken) die vorgesehenen Signale an. Alle Installationen müssen wie von EN 13241-1 vorgeschrieben identifiziert werden.

-Bringen Sie nach Abschluss der Installation ein Typenschild an der Tür bzw. am Tor an. Dieses Produkt kann nicht an Toren installiert werden, in die Türen integriert sind (es sei denn, der Motor wird ausschließlich bei geschlossener Tür aktiviert).

-Falls die Automatisierung auf einer Höhe von weniger als 2,5 m installiert wird oder zugänglich ist, muss ein angemessener Schutz der elektrischen und mechanischen Bauteile gewährleistet werden.

-Nur für Automatisierungen für Schieber

1) Die beweglichen Teile des Motors müssen in einer Höhe von mehr als 2,5 m über dem Boden oder jeder anderen Ebene installiert werden, die den Zugang gestatten kann.

2) Der Triebmotor in einem abgetrennten und geschützten Raum installiert werden, der nur mithilfe von Werkzeug zugänglich ist.

-Installieren Sie alle feststehenden Bedienelemente so, dass sie keine Gefahren erzeugen und fern von beweglichen Bauteilen. Insbesondere die Totmannvorrichtungen müssen mit direkter Sicht auf den geführten Teil positioniert werden und falls sie keinen Schlüssel aufweisen, müssen sie in einer Höhe von mindestens 1,5 m installiert werden, sodass sie für das Publikum zugänglich sind.

-Bringen Sie zumindest eine optische Anzeigevorrichtung (Blinkleuchte) in gut sichtbarer Position an und befestigen Sie außerdem ein Schild Achtung an der Struktur.

-Bringen Sie einen Aufkleber, der die Funktionsweise der manuellen Entsperrung der Automatisierung angibt, in der Nähe des Manöverorgans an.

-Stellen Sie sicher, dass während des Manövers mechanische Risiken wie Quetschung, Abtrennung und Erfassung zwischen dem geführten Bauteil und dem feststehenden Bauteil vermieden werden.

-Stellen Sie nach der Installation sicher, dass der Motor die Automatisierung richtig eingestellt worden ist und, dass die Schutzsysteme den Betrieb ordnungsgemäß blockieren.

-Verwenden Sie bei allen Wartungs- und Reparaturarbeiten ausschließlich Originalersatzteile. Die Firma haftet nicht für die Sicherheit und den ordnungsgemäßen Betrieb der Automatik, falls Komponenten von anderen Herstellern verwendet werden.

-Nehmen Sie keine Änderungen an den Komponenten der Automatik vor, die von der Firma nicht ausdrücklich genehmigt werden.

-Unterweisen Sie die Benutzer der Anlage hinsichtlich der angewendeten Steuer-

systeme sowie des manuellen Manövers zur Öffnung im Notfall. Händigen Sie das Handbuch dem Endanwender aus.

-Entsorgen Sie die Verpackungsmaterialien (Plastik, Karton, Styropor usw.) unter Beachtung der geltenden Bestimmungen. Halten Sie Plastiktüten und Styropor von Kindern fern.

ANSCHLÜSSE

ACHTUNG! Verwenden Sie für den Anschluss an das Stromnetz: ein mehradriges Kabel mit einem Mindestquerschnitt von 5 x 1,5 mm² oder 4 x 1,5 mm² für die Drehstromspeisung oder 3 x 1,5 mm² für die einphasige Speisung (das Kabel kann zum Beispiel dem Typ H05RN-F mit Querschnitt von 4 x 1,5 mm² entsprechen). Verwenden Sie für den Anschluss der Zusatzanlage Leiter mit einem Mindestquerschnitt von 0,5 mm².

-Verwenden Sie ausschließlich Tasten mit einer Schaltleistung von mindestens 10 A - 250 V.

-Die Leiter müssen in der Nähe der Klemmen zusätzlich befestigt werden (zum Beispiel mit Kabelbindern), um die spannungsführenden Bauteile von den Bauteilen mit niedriger Sicherheitsspannung zu trennen.

Das Netzkabel muss bei der Installation so abisoliert werden, dass der Erdungsleiter an die entsprechende Klemme angeschlossen werden kann. Dabei sollten die beiden anderen Leiter so kurz wie möglich gelassen werden. Der Erdungsleiter muss der letzte sein, der sich löst, falls das Kabel Zug ausgesetzt wird.

ACHTUNG! Die Leiter mit sehr niedriger Sicherheitsspannung müssen von den Leitern mit niedriger Spannung getrennt verlegt werden.

Der Zugang zu den spannungsführenden Bauteilen darf ausschließlich für Fachpersonal (professioneller Installateur) möglich sein.

ÜBERPRÜFUNG UND WARTUNG DER AUTOMATISIERUNG

Nehmen Sie vor der Inbetriebnahme der Automatisierung sowie während der Wartungseingriffe eine sorgfältige Kontrolle der folgenden Punkte vor:

-Stellen Sie sicher, dass alle Komponenten sicher befestigt worden sind.

-Überprüfen Sie das Starten und das Anhalten mit manueller Steuerung.

-Überprüfen Sie die normale oder die individuell angepasste Funktionsweise.

-Nur für Schiebetore: stellen Sie sicher, dass die Zahnstange und das Ritzel mit einem Spiel von 2 mm auf der gesamten Länge der Zahnstange ineinander greifen; halten Sie die Gleitschiene immer sauber und frei von Schmutz.

-Nur für Schiebetore und Schiebetüren: Sicherstellen, dass die Gleitschiene des Tors gerade und horizontal ist und, dass die Räder dem Gewicht des Tors angemessen sind.

-Nur für hängende Schiebetore (Cantilever): Sicherstellen, dass während des Manövers keine Absenkung und keine Oszillationen vorhanden sind.

-Nur für angeschlagene Tore: Sicherstellen, dass die Rotationsachse des Torflügels vollkommen vertikal ist.

-Nur für Schranken: Vor dem Öffnen der Tür muss die Feder entspannt sein (vertikale Schranke).

-Überprüfen Sie den ordnungsgemäßen Betrieb aller Sicherheitsvorrichtungen (Fotozellen, Tastleisten usw.) sowie die richtige Einstellung der Quetschutzvorrichtung; überprüfen Sie dazu, ob der Wert der Aufprallkraft, der von der Norm EN 12445 vorgeschrieben wird, unterhalb der Angaben in der Norm EN 12453 liegt.

-Die Aufprallkräfte können durch die Verwendung von verformbaren Leisten reduziert werden.

-Überprüfen Sie die Funktionsweise des Notfallmanövers, falls vorgesehen.

-Überprüfen Sie die Öffnung und die Schließung mit angeschlossenen Steuerungsvorrichtungen.

-Überprüfen Sie die elektrischen Anschlüsse und die Verkabelung sowie insbesondere den Zustand der Isolierungen und der Kabeldurchführungen.

-Nehmen Sie während der Wartung eine Reinigung der Linsen der Fotozellen vor.

-Aktivieren Sie während der Nichtbenutzung der Automatisierung der Notfallentsperrung (siehe Abschnitt "NOTFALLMANÖVER"), um den geführten Teil in Leerlauf zu setzen und so das Öffnen und Schließen von Hand zu ermöglichen.

-Falls das Netzkabel beschädigt ist, muss es vom Hersteller, von dessen Kundendienst oder von ähnlich qualifiziertem Personal ausgewechselt werden, um alle Risiken zu vermeiden.

-Bei Installation von Vorrichtungen vom Typ "D" (wie definiert von EN 12453) mit nicht überprüfem Anschluss wird eine obligatorische Wartung mit zumindest halbjährlicher Frequenz vorgeschrieben.

-Die so wie oben beschriebene Wartung muss mit einer mindestens jährlichen Regelmäßigkeit oder kürzeren Zeitintervallen wiederholt werden, falls die Eigenschaften des Installationsortes dies verlangen sollten.

ACHTUNG!

Die Motorisierung dient zur Vereinfachung der Benutzung des Tors bzw. der Tür und sie löst keine Installations- oder Wartungsmängel.



VERSCHROTTUNG

Die Entsorgung der Materialien muss unter Beachtung der geltenden Normen erfolgen. Bitte werfen Sie Ihr Altgerät oder die leeren Batterien nicht in den Haushaltsabfall. Sie sind verantwortlich für die ordnungsgemäße Entsorgung Ihrer elektrischen oder elektronischen Altgeräte durch eine offizielle Sammelstelle.

ENTSORGUNG

Falls die Automatisierung ausgebaut wird, um an einem anderen Ort wieder eingebaut zu werden, muss Folgendes beachtet werden:

-Unterbrechen Sie die Stromversorgung und klemmen Sie die gesamte elektrische Anlage ab.

-Entfernen Sie den Trieb von der Befestigungsbasis.

-Bauen Sie sämtliche Komponenten der Installation ab.

-Nehmen Sie die Ersetzung der Bauteile vor, die nicht ausgebaut werden können oder beschädigt sind.

DIE KONFORMITÄTSERKLÄRUNGEN KÖNNEN AUF DER WEB-SITE <http://www.bft-automation.com/CE> konsultiert werden.

DIE ANWEISUNGEN ZUR MONTAGE UND BENUTZUNG KÖNNEN IM DOWNLOAD-BEREICH KONSULTIERT WERDEN.

Alles, was im Installationshandbuch nicht ausdrücklich vorgesehen ist, ist untersagt. Der ordnungsgemäße Betrieb des Triebs kann nur garantiert werden, wenn alle angegebenen Daten eingehalten werden. Die Firma haftet nicht für Schäden, die auf die Nichtbeachtung der Hinweise im vorliegenden Handbuch zurückzuführen sind.

Unter Beibehaltung der wesentlichen Eigenschaften des Produktes kann die Firma jederzeit und ohne Verpflichtung zur Aktualisierung des vorliegenden Handbuches Änderungen zur technischen, konstruktiven oder handelstechnischen Verbesserung vornehmen.

ADVERTENCIAS PARA LA INSTALACIÓN

¡ATENCIÓN! Instrucciones de seguridad importantes. Leer y seguir con atención todas las advertencias y las instrucciones que acompañan el producto, ya que la instalación incorrecta puede causar daños a personas, animales o cosas. Las advertencias y las instrucciones brindan importantes indicaciones concernientes a la seguridad, la instalación, el uso y el mantenimiento. Conservar las instrucciones para adjuntarlas a la documentación técnica y para consultas futuras.

SEGURIDAD GENERAL

Este producto ha sido diseñado y fabricado exclusivamente para el uso indicado en la presente documentación. Otros usos diferentes a lo indicado podrían ocasionar daños al producto y ser causa de peligro.

- Los elementos de fabricación de la máquina y la instalación deben presentar conformidad con las siguientes Directivas Europeas, donde se puedan aplicar: 2014/30/CE, 2014/35/CE, 2006/42/CE, 2011/305/CE, 99/05/CE y sus posteriores modificaciones. Para todos los países extra CEE, además de las normas nacionales vigentes, para lograr un nivel de seguridad apropiado se deben respetar también las normas antes citadas.

- La Empresa fabricante de este producto (en adelante "empresa") no se responsabiliza por todo aquello que pudiera derivar del uso incorrecto o diferente a aquel para el cual está destinado e indicado en la presente documentación, como tampoco por el incumplimiento de la Buena Técnica en la fabricación de los cierres (puertas, cancelas, etc.), así como por las deformaciones que pudieran producirse durante su uso.

- La instalación debe ser realizada por personal cualificado (instalador profesional, conforme a EN12635), en cumplimiento de la Buena Técnica y de las normas vigentes.

- Antes de instalar el producto, realizar todas las modificaciones estructurales de modo tal que se respeten las distancias de seguridad y para la protección o aislamiento de todas las zonas de aplastamiento, corte, arrastre y de peligro en general, según lo previsto por las normas EN 12604 y 12453 o eventuales normas locales de instalación. Comprobar que la estructura existente cumpla con los requisitos necesarios de resistencia y estabilidad.

- Antes de comenzar la instalación, comprobar la integridad del producto.

- La Empresa no es responsable del cumplimiento de la Buena Técnica en la realización y mantenimiento de los cerramientos por motorizar, como tampoco de las deformaciones que surgieran durante el uso.

- Comprobar que el intervalo de temperatura declarado sea compatible con el lugar destinado para instalar la automatización.

- No instalar este producto en atmósfera explosiva. La presencia de gases o humos inflamables constituye un grave peligro para la seguridad.

- Antes de realizar cualquier intervención en la instalación, interrumpir la alimentación eléctrica. Desconectar también eventuales baterías compensadoras si estuvieran presentes.

- Antes de conectar la alimentación eléctrica, asegurarse de que los datos de placa correspondan a los de la red de distribución eléctrica y que en el origen de la instalación eléctrica haya un interruptor diferencial y una protección de sobrecarga adecuados. En la red de alimentación de la automatización, se debe prever un interruptor o un magnetotérmico omnipolar que permita la desconexión completa en las condiciones de la categoría de sobretensión III.

- Comprobar que en el origen de la red de alimentación, haya un interruptor diferencial con umbral no superior a 0.03A y conforme a lo previsto por las normas vigentes.

- Comprobar que la instalación de puesta a tierra esté realizada correctamente: conectar a tierra todas las piezas metálicas del cierre (puertas, cancelas, etc.) y todos los componentes de la instalación con borne de tierra.

- La instalación se debe realizar utilizando dispositivos de seguridad y de mandos conformes a la EN 12978 y EN12453.

- Las fuerzas de impacto pueden ser reducidas utilizando cantos deformables.

- Si las fuerzas de impacto superan los valores previstos por las normas, aplicar dispositivos electro-sensibles o sensibles a la presión.

- Aplicar todos los dispositivos de seguridad (fotocélulas, cantos sensibles, etc.) necesarios para proteger el área de peligros de impacto, aplastamiento, arrastre, corte. Tener en cuenta las normativas y las directivas vigentes, los criterios de la Buena Técnica, el uso, el entorno de instalación, la lógica de funcionamiento del sistema y las fuerzas desarrolladas por la automatización.

- Aplicar las señales previstas por las normativas vigentes para identificar las zonas peligrosas (los riesgos residuales). Toda instalación debe estar identificada de manera visible según lo prescrito por la EN13241-1.

- Una vez completada la instalación, colocar una placa de identificación de la puerta/cancela.

- Este producto no se puede instalar en hojas que incorporen puertas (salvo que el motor se active sólo cuando la puerta está cerrada)

- Si la automatización es instalada a una altura inferior a 2,5 m o está al alcance, es necesario garantizar un grado de protección adecuado de las piezas eléctricas y mecánicas.

- Sólo para automatizaciones de persianas

1) Las partes móviles del motor se deben instalar a una altura de 2,5 m por encima del suelo o encima de otro nivel que pueda permitir su acceso.

2) El motorreductor se debe instalar en un espacio segregado y provisto de protección, de manera que sea accesible sólo con el uso de herramientas.

- Instalar cualquier mando fijo en una posición que no cause peligros y alejado de las piezas móviles. En particular los mandos con hombre presente estén colocados a la vista directa de la parte guiada y, salvo que no sean con llave, se deben instalar a una altura mínima de 1,5 m y de manera tal de que no sean accesibles para el público.

- Aplicar al menos un dispositivo de señalización luminosa (parpadeante) en posición vertical, además fijar a la estructura un cartel de Atención.

- Fijar de manera permanente una etiqueta correspondiente al funcionamiento del desbloqueo manual de la automatización y colocarla cerca del órgano de maniobra.

- Asegurarse de que durante la maniobra se eviten y se proteja de los riesgos mecánicos y en particular el impacto, el aplastamiento, arrastre, corte entre la parte guiada y las partes fijas alrededor.

- Una vez realizada la instalación, asegurarse de que el ajuste de la automatización del motor esté configurado de manera correcta y que los sistemas de protección y de desbloqueo funcionen correctamente.

- Usar exclusivamente piezas originales para todas las operaciones de mantenimiento y reparación. La Empresa no se responsabiliza de la seguridad y el buen funcionamiento de la automatización, en caso que se utilicen componentes de otros fabricantes.

- No realizar ninguna modificación a los componentes de la automatización si no se cuenta con autorización expresa por parte de la Empresa.

- Instruir al usuario de la instalación sobre los eventuales riesgos residuales, los sistemas de mando aplicados y la ejecución de la maniobra de apertura manual

en caso de emergencia: entregar el manual de uso al usuario final.

- Eliminar los materiales de embalaje (plástico, cartón, poliestireno, etc.) según lo previsto por las normas vigentes. No dejar sobres de nylon y poliestireno al alcance de los niños.

CONEXIONES

¡ATENCIÓN! Para la conexión a la red utilizar: cable multipolar de sección mínima de 5x1,5mm² ó 4x1,5mm² para alimentaciones trifásicas o bien 3x1,5mm² para alimentaciones monofásicas (a modo de ejemplo, el cable puede ser del tipo H05RN-F con sección de 4x1,5mm²). Para la conexión de los dispositivos auxiliares utilizar conductores con sección mínima de 0,5 mm².

- Utilizar exclusivamente pulsadores con capacidad no inferior a 10A-250V.

- Los conductores deben estar unidos por una fijación suplementaria cerca de los bornes (por ejemplo mediante abrazaderas) para mantener bien separadas las partes bajo tensión de las partes con muy baja tensión de seguridad.

- Durante la instalación se debe quitar la funda del cable de alimentación para permitir la conexión del conductor de tierra al borne específico, dejando los conductores activos lo más cortos posible. El conductor de tierra debe ser el último a tensarse en caso de alojamiento del dispositivo de fijación del cable.

¡ATENCIÓN! Los conductores a muy baja tensión de seguridad se deben mantener físicamente separados de los circuitos a baja tensión.

La accesibilidad a las partes bajo tensión debe ser posible exclusivamente para el personal cualificado (instalador profesional).

CONTROL DE LA AUTOMATIZACIÓN Y MANTENIMIENTO

Antes de que la automatización quede definitivamente operativa, y durante las intervenciones de mantenimiento, controlar estrictamente lo siguiente:

- Comprobar que todos los componentes estén fijados firmemente.

- Controlar la operación de arranque y parada en el caso de mando manual.

- Controlar la lógica de funcionamiento normal o personalizada.

- Sólo para cancelas correderas: comprobar el correcto engranaje de la cremallera - piñón con un juego de 2 mm a lo largo de toda la cremallera; mantener el carril de desplazamiento siempre limpio y libre de desechos.

- Sólo para cancelas y puertas correderas: comprobar que la vía de desplazamiento de la cancela sea lineal, horizontal y las ruedas sean aptas para soportar el peso de la cancela.

- Sólo para cancelas correderas suspendidas (Cantilever): comprobar que no se produzca ninguna bajada u oscilación durante la maniobra.

- Sólo para cancelas batientes: comprobar que el eje de rotación de las hojas esté en posición perfectamente vertical.

- Sólo para barreras: antes de abrir la portezuela el muelle debe estar descargado (mástil vertical).

- Controlar el correcto funcionamiento de todos los dispositivos de seguridad (fotocélulas, cantos sensibles, etc.) y el correcto ajuste de los dispositivos de seguridad antiaplastamiento, comprobando que el valor de la fuerza de impacto, medido en los puntos previstos por la norma EN 12445, sea inferior a lo indicado en la norma EN 12453.

- Las fuerzas de impacto pueden ser reducidas utilizando cantos deformables.

- Controlar el buen funcionamiento de la maniobra de emergencia donde esté presente.

- Controlar la operación de apertura y cierre con los dispositivos de mando aplicados.

- Comprobar la integridad de las conexiones eléctricas y de los cableados, en particular el estado de las cubiertas aislantes y de los sujetables.

- Durante el mantenimiento limpiar las ópticas de las fotocélulas.

- Durante el período en que la automatización está fuera de servicio, activar el desbloqueo de emergencia (véase apartado "MANIOBRA DE EMERGENCIA"), de manera tal de dejar libre la parte guiada y permitir la apertura y el cierre manual de la cancela.

- Si el cable de alimentación está dañado, el mismo debe ser sustituido por el fabricante o por el servicio de asistencia técnica de éste o por una persona con una capacitación similar, de manera tal de prevenir cualquier riesgo.

- Si se instalan dispositivos de tipo "D" (tal como los define la EN12453), conectados en modo no comprobado, establecer un mantenimiento obligatorio con frecuencia al menos semestral.

- El mantenimiento, como se ha descrito anteriormente, se debe repetir por lo menos anualmente o con intervalos menores si las características del lugar o de la instalación lo requirieran.

¡ATENCIÓN!

Recordar que la motorización sirve para facilitar el uso de la cancela/puerta pero no resuelve problema de defectos o carencias de instalación o de falta de mantenimiento.



DESGUACE

La eliminación de los materiales se debe realizar respetando las normas vigentes. No desechar su equipo descartado, las pilas o las baterías usadas con los residuos domésticos. Usted tiene la responsabilidad de desechar todos sus residuos de equipos eléctricos o electrónicos, entregándolos a un punto de recogida dedicado al reciclaje de los mismos.

DESMANTELAMIENTO

Si la automatización es desmontada para luego ser montada nuevamente en otro sitio hay que:

Interrumpir la alimentación y desconectar toda la instalación eléctrica.

- Quitar el accionador de la base de fijación.

- Desmontar todos los componentes de la instalación.

- Si algunos componentes no pudieran ser quitados o estuvieran dañados, sustituirlos.

LAS DECLARACIONES DE CONFORMIDAD SE PUEDE CONSULTAR EN EL SITIO WEB <http://www.bft-automation.com/CE>

LAS INSTRUCCIONES DE MONTAJE Y USO SE PUEDEN CONSULTAR EN LA SECCIÓN DESCARGAS.

Todo aquello que no expresamente previsto en el manual de instalación, no está permitido. El buen funcionamiento del operador es garantizado sólo si se respetan los datos indicados. La Empresa no se responsabiliza por los daños causados por el incumplimiento de las indicaciones dadas en el presente manual. Dejando inalteradas las características esenciales del producto, la Empresa se reserva el derecho de realizar, en cualquier momento, modificaciones que considere convenientes para mejorar la técnica, la fabricación y la comercialización del producto, sin comprometerse a actualizar la presente publicación.

ADVERTÊNCIAS PARA O INSTALADOR

ATENÇÃO! Instruções importantes relativas à segurança. Ler e seguir com atenção todas as advertências e as instruções que acompanham este produto pois que uma instalação errada pode causar danos a pessoas, animais ou coisas. As advertências e as instruções fornecem indicações importantes relativas à segurança, à instalação, ao uso e à manutenção. Guarde as instruções para anexá-las ao fascículo técnico e para consultas futuras.

SEGURANÇA GERAL

Este produto foi projectado e construído exclusivamente para o uso indicado nesta documentação. Usos diversos do indicado poderiam constituir fonte de danos para o produto e fonte de perigo.

- Os elementos construtivos da máquina e a instalação devem estar em conformidade com as seguintes Directivas Europeias, quando aplicáveis: 2014/30/CE, 2014/35/CE, 2006/42/CE, 2011/305/CE, 99/05/CE e respectivas modificações sucessivas. Para todos os Países extra Comunitários, além das normas nacionais vigentes, para se obter um bom nível de segurança também é oportuno respeitar as normas de segurança indicadas.
- O Fabricante deste produto (doravante "Empresa") declina toda e qualquer responsabilidade derivante de um uso impróprio ou diferente daquele para o qual está destinado e indicado nesta documentação, assim como, pelo incumprimento da Boa Técnica na construção dos sistemas de fecho (portas, portões, etc.) assim como pelas deformações que poderiam ocorrer durante o uso.
- A instalação deve ser efectuada por pessoal qualificado (instalador profissional, de acordo com EN12635) no respeito das prescrições de Boa Técnica e das normas vigentes.
- Antes de instalar o produto deve-se efectuar todas as modificações estruturais relativas à realização das barreiras de segurança e à protecção ou segregação de todas as zonas de esmagamento, tesourada, arrastamento e de perigo em geral, de acordo com o previsto pelas normas EN 12604 e 12453 ou eventuais normas locais de instalação. Verificar que a estrutura existente possua os requisitos necessários de robustez e estabilidade.
- Antes de iniciar a instalação deve-se verificar que o produto esteja intacto.
- A Empresa não é responsável pelo desrespeito da Boa técnica na construção e manutenção dos caixilhos a motorizar, assim como pelas deformações que podem ocorrer durante a utilização.
- Verificar que o intervalo de temperatura declarado seja compatível com o local destinado para a instalação do automatismo.
- Não instalar o produto em atmosfera explosiva: a presença de gases ou fumos inflamáveis constitui um grave perigo para a segurança.
- Interromper a alimentação eléctrica antes de efectuar qualquer intervenção na instalação. Desligar também eventuais baterias tampão se presentes.
- Antes de ligar a alimentação eléctrica, acertar-se de que os dados nominais correspondam aos da rede de distribuição eléctrica e que a montante da instalação eléctrica haja um interruptor diferencial e uma protecção contra as sobrecorrentes adequadas. Prever na rede de alimentação da automação, um interruptor ou um magnetotérmico omnipolar que permita a desconexão completa nas condições da categoria de sobretensão III.
- Verificar que a montante da rede de alimentação haja um interruptor diferencial com limiar de intervenção não superior a 0,03A. e ao previsto pelas normas vigentes.
- Verificar que a instalação de terra seja realizada correctamente: ligar à terra todas as partes metálicas do fecho (porta, portões, etc.) e todos os componentes da instalação equipados de borne de terra.
- A instalação deve ser feita utilizando dispositivos de segurança e comandos em conformidade com a normativa europeia EN 12978 e EN12453.
- As forças de impacto podem ser reduzidas através da utilização de bordas deformáveis.
- No caso em que as forças de impacto superem os valores previstos pelas normas, aplicar dispositivos electrosensíveis ou sensíveis à pressão.
- Aplicar todos os dispositivos de segurança (fotocélulas, perfis sensíveis, etc.) necessários para proteger a área de perigos de esmagamento, arrastamento, tesourada. Ter em consideração as normativas e as directivas em vigor, os critérios da Boa Técnica, a utilização, o ambiente de instalação, a lógica de funcionamento do sistema e as forças desenvolvidas pelo automatismo.
- Aplicar os sinais previstos pelas normativas vigentes para localizar as zonas perigosas (os riscos residuais). Cada instalação deve ser identificada de modo visível de acordo com o prescrito pela EN13241-1.
- Após ter-se terminado a instalação, deve-se aplicar uma placa de identificação da porta/portão.
- Este produto não pode ser instalado em folhas que englobam portas (a menos que o motor possa ser activado exclusivamente com a porta fechada).
- Se o automatismo for instalado a uma altura inferior aos 2,5 m ou se é acessível, é necessário garantir um adequado grau de protecção das partes eléctricas e mecânicas.
- Apenas para a automação de grades de enrolar
 - 1) As partes do motor em movimento devem ser instaladas a uma altura superior a 2,5 m acima do pavimento ou acima de um outro nível que permita o acesso.
 - 2) O motorreductor deve ser instalado num espaço vedado e dotado de protecção de forma que só é acessível com o uso de ferramentas.
- Instalar qualquer comando fixo em posição que não provoque perigos e distante das partes móveis. Especialmente, os comandos com homem presente devem ser posicionados à vista directa da parte guiada, e, a menos que sejam de chave, devem ser instalados a uma altura mínima de 1,5 m e de modo a não serem acessíveis ao público.
- Aplicar pelo menos um dispositivo de sinalização luminosa (luz intermitente) numa posição visível e, além disso, fixar um cartaz de Atenção na estrutura.
- Fixar permanentemente uma etiqueta relativa ao funcionamento do desbloqueio manual do automatismo e colocá-la perto do órgão de manobra.
- Acertar-se de que durante a manobra sejam evitados ou protegidos os riscos mecânicos e, em especial, o esmagamento, o arrastamento, a tesourada entre a parte guiada e as partes circunstantes.
- Depois de ter efectuado a instalação, acertar-se de que o ajuste do automatismo esteja correctamente definido e que os sistemas de protecção e de desbloqueio funcionem correctamente.
- Utilizar exclusivamente peças originais para efectuar qualquer manutenção ou reparação. A Empresa declina toda e qualquer responsabilidade relativamente à segurança e ao bom funcionamento do automatismo se são instalados componentes de outros produtores.
- Não efectuar nenhuma modificação nos componentes do automatismo se essas não forem expressamente autorizadas pela Empresa.
- Instruir o utilizador da instalação relativamente aos eventuais riscos residuais, os sistemas de comando aplicados e a execução da manobra de abertura manual caso ocorra uma emergência. entregar o manual de uso ao utilizado final.

-Eliminar os materiais da embalagem (plástico, cartão, poliestireno, etc.) em conformidade com o previsto pelas normas vigentes. Não deixar sacos de nylon e poliestireno ao alcance de crianças.

LIGAÇÕES

ATENÇÃO! Para a ligação à rede eléctrica: utilizar um cabo multipolar com uma secção mínima de 5x1,5 mm² ou 4x1,5 mm² para alimentações trifásicas ou 3x1,5 mm² para alimentações monofásicas (a título de exemplo, o cabo pode ser do tipo H05RN-F com secção 4x1,5mm²). Para a ligação dos circuitos auxiliares, utilizar condutores com secção mínima de 0,5 mm².

- Utilizar exclusivamente botões com capacidade não inferior a 10A-250V.
- Os condutores devem ser fixados por uma fixação suplementar em proximidade dos bornes (por exemplo mediante braçadeiras) a fim de manter bem separadas as partes sob tensão das partes em baixíssima tensão de segurança.
- Durante a instalação deve-se remover a bainha do cabo de alimentação, de maneira a consentir a ligação do condutor de terra ao borne apropriado deixando-se, todavia, os condutores activos o mais curtos possível. O condutor de terra deve ser o último a esticar-se no caso de afrouxamento do dispositivo de fixação do cabo.

ATENÇÃO! os condutores com baixíssima tensão de segurança devem ser mantidos fisicamente separados dos condutores de baixa tensão. O acesso às partes sob tensão deve ser possível exclusivamente ao pessoal qualificado (instalador profissional).

VERIFICAÇÃO DO AUTOMATISMO E MANUTENÇÃO

Antes de tornar o automatismo definitivamente operativo, e durante as operações de manutenção, deve-se controlar escrupulosamente o seguinte:

- Verificar que todos os componentes estejam fixos com firmeza.
- Verificar a operação de arranque e de paragem no caso de comando manual.
- Verificar a lógica de funcionamento normal e personalizada.
- Apenas para os portões corredeiros: verificar que haja uma correcta engrenagem cremalheira – pinhão com uma folga de 2 mm ao longo de toda a cremalheira; manter o carril de deslizamento sempre limpo e sem detritos.
- Apenas para os portões e portas corredeiros: controlar que o binário de deslizamento do portão seja linear, horizontal e as rodas sejam adequadas para suportar o peso do portão.
- Apenas para os portões corredeiros suspensos (Cantilever): verificar que não haja abaixamento ou oscilação durante a manobra.
- Apenas para os portões de batente: verificar que o eixo de rotação das folhas seja perfeitamente vertical.
- Somente para barreiras: antes de abrir a porta, deve-se descarregar a mola (haste vertical).
- Controlar o correcto funcionamento de todos os dispositivos de segurança (fotocélulas, perfis sensíveis, etc) e a correcta regulação da segurança antes-magamento verificando que o valor da força de impacto medido nos pontos previstos pela norma EN 12445, seja inferior ao indicado na norma EN 12453.
- As forças de impacto podem ser reduzidas através da utilização de bordas deformáveis.
- Verificar a funcionalidade da manobra de emergência, se presente.
- Verificar a operação de abertura e de fecho com os dispositivos de comando aplicados.
- Verificar a integridade das conexões eléctricas e das cablagens, em especial o estado das bainhas isoladoras e dos prensa-cabos.
- Durante a manutenção deve-se efectuar a limpeza dos dispositivos ópticos das fotocélulas.
- Para o período de fora de serviço do automatismo, activar o desbloqueio de emergência (veja parágrafo "MÁNOBRA DE EMERGÊNCIA") de modo a tornar livre a parte guiada e permitir assim a abertura e o fecho manual do portão.
- Se o cabo de alimentação estiver danificado, esse deve ser substituído pelo construtor ou pelo seu serviço de assistência técnica ou, seja como for, por uma pessoa com qualificação semelhante, de maneira a prevenir qualquer risco.
- Se instalam-se dispositivos de tipo "D" (como definidos pela EN12453), ligados em modalidade não verificada, deve-se estabelecer uma manutenção obrigatória com uma frequência pelo menos semestral.
- A manutenção acima descrita deve ser repetida com frequência no mínimo anual ou com intervalos de tempo menores, caso as características do local ou da instalação assim o exijam.

ATENÇÃO!

Deve-se recordar que a motorização é uma facilitação para o uso do portão/porta e não resolve problemas de defeitos e deficiências de instalação ou de falta de manutenção.



DEMOLIÇÃO

A eliminação dos materiais deve ser feita de acordo com as normas vigentes. Não deite o equipamento eliminado, as pilhas ou as baterias no lixo doméstico. Você tem a responsabilidade de restituir todos os seus resíduos de equipamentos electrónicos ou electrónicos deixando-os num ponto de recolha dedicado à sua reciclagem.

DESMANTELAMENTO

No caso em que o automatismo seja desmontado para sucessivamente ser remontado noutra local, é preciso:

- Cortar a alimentação e desligar todo o sistema eléctrico.
- Retirar o accionador da base de fixação.
- Desmontar todos os componentes da instalação.
- No caso em que alguns componentes não possam ser removidos ou estejam danificados, tratar de substituí-los.

AS DECLARAÇÕES DE CONFORMIDADE SÃO CONSULTÁVEIS NO SÍTO WEB <http://www.bft-automation.com/CE> AS INSTRUÇÕES DE MONTAGEM E USO SÃO CONSULTÁVEIS NA SECÇÃO DOWNLOAD.

Tudo aquilo que não é expressamente previsto no manual de instalação, não é permitido. O bom funcionamento do operador é garantido só se forem respeitados os dados indicados. A empresa não se responsabiliza pelos danos provocados pelo incumprimento das indicações contidas neste manual. Deixando inalteradas as características essenciais do produto, a Empresa reserva-se o direito de efectuar em qualquer momento as alterações que ela achar necessárias para melhorar técnica, construtiva e comercialmente o produto, sem comprometer-se em actualizar esta publicação.

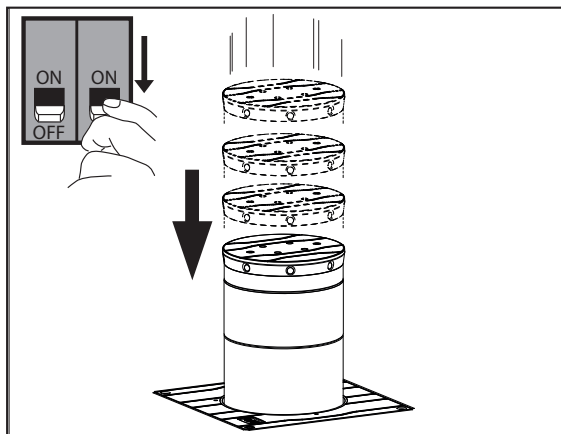

- Se presente la batteria è necessario interrompere l'alimentazione della batteria
- If a battery is fitted, you will need to cut off battery power/
- S'il y a une batterie il faut interrompre l'alimentation de la batterie/
- Falls die Batterie vorhanden ist, muss die Stromversorgung der Batterie unterbrochen werden.
- Si estuviera presente la batería, es necesario interrumpir la alimentación de la misma
- Se a bateria é presente, é necessário interromper a alimentação da bateria.

AVVERTENZE PER L'UTILIZZATORE (I)

ATTENZIONE! Importanti istruzioni di sicurezza. Leggere e seguire attentamente le Avvertenze e le Istruzioni che accompagnano il prodotto poiché un uso improprio può causare danni a persone, animali o cose. Conservare le istruzioni per consultazioni future e trasmetterle ad eventuali subentranti nell'uso dell'impianto.

Questo prodotto dovrà essere destinato solo all'uso per il quale è stato espressamente installato. Ogni altro uso è da considerarsi improprio e quindi pericoloso. Il costruttore non può essere considerato responsabile per eventuali danni causati da usi impropri, erronei e irragionevoli.

SICUREZZA GENERALE

Nel ringraziarVi per la preferenza accordata a questo prodotto, la Ditta è certa che da esso otterrete le prestazioni necessarie al Vostro uso.

Questo prodotto risponde alle norme riconosciute della tecnica e della disposizioni relative alla sicurezza se correttamente installato da personale qualificato ed esperto (installatore professionale). L'automazione, se installata ed utilizzata correttamente, soddisfa gli standard di sicurezza nell'uso. Tuttavia è opportuno osservare alcune regole di comportamento per evitare inconvenienti accidentali:

- Tenere bambini, persone e cose fuori dal raggio d'azione dell'automazione, in particolare durante il movimento.
- Non permettere a bambini di giocare o sostare nel raggio di azione dell'automazione.
- L'apparecchio può essere utilizzato da bambini di età non inferiore a 8 anni e da persone con ridotte capacità fisiche, sensoriali o mentali, o prive di esperienza o della necessaria conoscenza, purché sotto sorveglianza oppure dopo che le stesse abbiano ricevuto istruzioni relative all'uso sicuro dell'apparecchio e alla comprensione dei pericoli ad esso inerenti. I bambini non devono giocare con l'apparecchio. La pulizia e la manutenzione destinata ad essere effettuata dall'utilizzatore non deve

- essere effettuata da bambini senza sorveglianza.
- I bambini devono essere sorvegliati per sincerarsi che non giochino con l'apparecchio. Non permettere ai bambini di giocare con i controlli fissi. Tenere i telecomandi lontani dai bambini.
- Evitare di operare in prossimità delle cerniere o organi meccanici in movimento.
- Non contrastare il movimento dell'anta e non tentare di aprire manualmente la porta se non è stato sbloccato l'attuatore con l'apposita manopola di sblocco.
- Non entrare nel raggio di azione della porta o cancello motorizzati durante il loro movimento.
- Non lasciare radiocomandi o altri dispositivi di comando alla portata dei bambini onde evitare azionamenti involontari.
- L'attivazione dello sblocco manuale potrebbe causare movimenti incontrollati della porta se in presenza di guasti meccanici o di condizioni di squilibrio.
- In caso di apertapparelle: sorvegliare la tapparella in movimento e tenere lontano le persone finché non è completamente chiusa. Porre cura quando si aziona lo sblocco se presente, poiché una tapparella aperta potrebbe cadere rapidamente in presenza di usura o rotture.
- La rottura o l'usura di organi meccanici della porta (parte guidata), quali ad esempio cavi, molle, supporti, cardini, guide.. potrebbe generare pericoli. Far controllare periodicamente l'impianto da personale qualificato ed esperto (installatore professionale) secondo quanto indicato dall'installatore o dal costruttore della porta.
- Per ogni operazione di pulizia esterna, togliere l'alimentazione di rete.
- Tenere pulite le ottiche delle fotocellule ed i dispositivi di segnalazione luminosa. Controllare che rami ed arbusti non disturbino i dispositivi di sicurezza.
- Non utilizzare l'automatismo se necessita di interventi di riparazione. In caso di guasto o di malfunzionamento dell'automazione, togliere l'alimentazione di rete sull'automazione, astenersi da qualsiasi tentativo di riparazione o intervento diretto e rivolgersi solo a personale qualificato ed esperto (installatore professionale) per la necessaria riparazione o manutenzione. Per consentire l'accesso, attivare lo sblocco di emergenza (se presente).
- Per qualsiasi intervento diretto sull'automazione o sull'impianto non previsto dal presente manuale, avvalersi di personale qualificato ed esperto (installatore professionale).
- Con frequenza almeno annuale far verificare l'integrità e il corretto funzionamento dell'automazione da personale qualificato ed esperto (installatore professionale), in particolare di tutti i dispositivi di sicurezza.
- Gli interventi d'installazione, manutenzione e riparazione devono essere documentati e la relativa documentazione tenuta a disposizione dell'utilizzatore.
- Il mancato rispetto di quanto sopra può creare situazioni di pericolo.



DEMOLIZIONE

L'eliminazione dei materiali va fatta rispettando le norme vigenti. Non gettate il vostro

apparecchio scartato, le pile o le batterie usate nei rifiuti domestici. Avete la responsabilità di restituire tutti i vostri rifiuti da apparecchiature elettriche o elettroniche lasciandoli in un punto di raccolta dedicato al loro riciclo.

Tutto quello che non è espressamente previsto nel manuale d'uso, non è permesso. Il buon funzionamento dell'operatore è garantito solo se vengono rispettate le prescrizioni riportate in questo manuale. La Ditta non risponde dei danni causati dall'inosservanza delle indicazioni riportate in questo manuale.

Lasciando inalterate le caratteristiche essenziali del prodotto, la Ditta si riserva di apportare in qualunque momento le modifiche che essa ritiene convenienti per migliorare tecnicamente, costruttivamente e commercialmente il prodotto, senza impegnarsi ad aggiornare la presente pubblicazione.

USER WARNINGS (GB)

WARNING! Important safety instructions. Carefully read and comply with the Warnings and Instructions that come with the product as improper use can cause injury to people and animals and damage to property. Keep the instructions for future reference and hand them on to any new users.

This product is meant to be used only for the purpose for which it was explicitly installed. Any other use constitutes improper use and, consequently, is hazardous. The manufacturer cannot be held liable for any damage as a result of improper, incorrect or unreasonable use.

GENERAL SAFETY

Thank you for choosing this product. The Firm is confident that its performance will meet your operating needs.

This product meets recognized technical standards and complies with safety provisions when installed correctly by qualified, expert personnel (professional installer).

If installed and used correctly, the automated system will meet operating safety standards. Nonetheless, it is advisable to observe certain rules of behaviour so that accidental problems can be avoided:

- Keep adults, children and property out of range of the automated system, especially while it is moving.
- Do not allow children to play or stand within range of the automated system.
- The unit can be used by children over 8 years old and by people with reduced physical, sensory or mental capabilities or with no experience or necessary knowledge on condition they are supervised or trained about the safe use of the equipment and understand the risks involved. Children must not play with the unit. Cleaning and maintenance must not be performed by unsupervised children.
- Children must be supervised to ensure they do not play with the device. Do not allow children to play with the fixed controls. Keep remote controls out of reach of children.
- Do not work near hinges or moving mechanical parts.
- Do not hinder the leaf's movement and do not attempt to open the door manually unless the actuator has been released with the relevant release knob.
- Keep out of range of the motorized door or gate while they are moving.

- Keep remote controls or other control devices out of reach of children in order to avoid the automated system being operated inadvertently.
- The manual release's activation could result in uncontrolled door movements if there are mechanical faults or loss of balance.
- When using roller shutter openers: keep an eye on the roller shutter while it is moving and keep people away until it has closed completely. Exercise care when activating the release, if such a device is fitted, as an open shutter could drop quickly in the event of wear or breakage.
- The breakage or wear of any mechanical parts of the door (operated part), such as cables, springs, supports, hinges, guides... , may generate a hazard. Have the system checked by qualified, expert personnel (professional installer) at regular intervals according to the instructions issued by the installer or manufacturer of the door.
- When cleaning the outside, always cut off mains power.
- Keep the photocells' optics and illuminating indicator devices clean. Check that no branches or shrubs interfere with the safety devices.
- Do not use the automated system if it is in need of repair. In the event the automated system breaks down or malfunctions, cut off mains power to the system; do not attempt to repair or perform any other work to rectify the fault yourself and instead call in qualified, expert personnel (professional installer) to perform the necessary repairs or maintenance. To allow access, activate the emergency release (where fitted).
- If any part of the automated system requires direct work of any kind that is not contemplated herein, employ the services of qualified, expert personnel (professional installer).
- At least once a year, have the automated system, and especially all safety devices, checked by qualified, expert personnel (professional installer) to make sure that it is undamaged and working properly.
- A record must be made of any installation, maintenance and repair work and the relevant documentation kept and made available to the user on request.
- Failure to comply with the above may result in hazardous situations.



SCRAPPING

Materials must be disposed of in accordance with the regulations in force. Do not throw away your discarded equipment or used batteries with household waste. You are responsible for taking all your waste electrical and electronic equipment to a suitable recycling centre.

Anything that is not explicitly provided for in the user guide is not allowed. The operator's proper operation can only be guaranteed if the instructions given herein are complied with. The Firm shall not be answerable for damage caused by failure to comply with the instructions featured herein.

While we will not alter the product's essential features, the Firm reserves the right, at any time, to make those changes deemed opportune to improve the product from a technical, design or commercial point of view, and will not be required to update this publication accordingly.

AVERTISSEMENTS POUR L'UTILISATEUR (F)

ATTENTION ! Instructions de sécurité importantes. Veuillez lire et suivre attentivement tous les avertissements et toutes les instructions fournis avec le produit sachant qu'un usage incorrect peut provoquer des préjudices aux personnes, aux animaux ou aux biens. Veuillez conserver les instructions pour d'ultérieures consultations et pour les transmettre aux propriétaires futurs éventuels.

Cet appareil ne peut être destiné qu'à l'usage pour lequel il a été expressément installé. Tout autre usage sera considéré comme impropre et donc dangereux. Le fabricant ne sera en aucun cas considéré comme responsable des préjudices dus à un usage impropre, erroné ou déraisonné.

SECURITE GÉNÉRALE

Nous vous remercions d'avoir choisi ce produit qui, nous n'en doutons pas, saura vous garantir les performances attendues.

Ce produit, correctement installé par du personnel qualifié et expérimenté (monteur professionnel) est conforme aux normes reconnues de la technique et des prescriptions de sécurité.

Si l'automatisation est montée et utilisée correctement, elle garantit la sécurité d'utilisation prescrite. Il est cependant nécessaire de respecter certaines règles de comportement pour éviter tout inconvénient accidentel.

- Tenir les enfants, les personnes et les objets à l'écart du rayon d'action de l'automatisation, en particulier pendant son fonctionnement.
- Empêcher les enfants de jouer ou de stationner dans le rayon d'action de l'automatisation.
- Les enfants de plus de 8 ans et les personnes ayant des capacités physiques, sensorielles ou mentales diminuées ou n'ayant pas l'expérience et les connaissances nécessaires peuvent utiliser l'appareil à condition d'être sous la surveillance d'un adulte ou d'avoir reçu des instructions sur l'usage sûr de l'appareil et sur ses risques. Les enfants ne doivent pas jouer avec l'appareil. Les enfants ne doivent pas accomplir sans surveillance les opérations de nettoyage et d'entretien destinées à être faites par l'utilisateur.
- Les enfants doivent être surveillés afin de s'assurer qu'ils ne jouent pas avec l'appareil. Interdire aux enfants de jouer avec les contrôles fixes. Ranger les télécommandes hors de portée des enfants.
- Éviter d'opérer à proximité des charnières ou des organes mécaniques en mouvement.
- Ne pas s'opposer volontairement au mouvement du vantail et ne pas tenter d'ouvrir la porte à la main si le déclencheur n'est pas déverrouillé avec le levier de déverrouillage prévu à cet effet.
- Ne pas entrer dans le rayon d'action du portail/de la porte motorisé/e pendant son mouvement.
- Ranger les radiocommandes ou les autres dispositifs de commande hors de portée des enfants afin d'éviter tout actionnement involontaire.
- L'activation du déverrouillage manuel risque de provoquer des mouvements incontrôlés de la porte en présence de pannes mécaniques ou de conditions de déséquilibre.
- Avec les ouvre-stores: surveiller le store en mouvement et veiller à ce que les personnes restent à l'écart tant qu'il n'est pas complètement fermé. Actionner l'éventuel déverrouillage avec prudence car si un store reste ouvert il peut tomber brutalement s'il est usé ou cassé.

- La rupture ou l'usure des organes mécaniques de la porte (partie guidée), tels que les câbles, les ressorts, les supports et les gonds peuvent générer des risques. Faire contrôler périodiquement l'installation par du personnel qualifié et expérimenté (monteur professionnel), conformément aux indications du monteur ou du fabricant de la porte.
- Mettre hors tension avant d'accomplir les opérations de nettoyage extérieur.
- Veiller à la propreté des lentilles des photocellules et des lampes de signalisation. Veiller à ce que les dispositifs de sécurité ne soient pas gênés par des branches ou des arbustes.
- Ne pas utiliser l'automatisation si elle a besoin d'être réparée. En cas de panne ou de mauvais fonctionnement de l'automatisation, mettre l'automatisation hors tension, éviter toute tentative de réparation ou d'intervention directe et s'adresser uniquement à du personnel qualifié et expérimenté (monteur professionnel) pour la réparation ou les opérations d'entretien nécessaires. Pour permettre l'accès, activer le déverrouillage d'urgence (s'il y en a un).
- Pour toutes les interventions directes sur l'automatisation ou sur l'installation non prévues dans le présent manuel, s'adresser uniquement à du personnel qualifié et expérimenté (monteur professionnel).
- Une fois par an au moins, faire vérifier le bon état et le bon fonctionnement de l'automatisation par du personnel qualifié et expérimenté (monteur professionnel) et en particulier tous les dispositifs de sécurité.
- Les interventions de montage, d'entretien et de réparation doivent être documentées et cette documentation doit être tenue à la disposition de l'utilisateur.
- Le non respect des prescriptions ci-dessus peut être à l'origine de dangers.



DÉMOLITION

Éliminez les matériaux en respectant les normes en vigueur. Ne jetez ni les vieux appareils, ni les piles, ni les batteries usées avec les ordures domestiques. Vous devez confier tous vos déchets d'appareils électriques ou électroniques à un centre de collecte différenciée, préposé à leur recyclage.

dit. Le bon fonctionnement de l'appareil n'est garanti que si les données indiquées sont Tout ce qui n'est pas expressément prévu dans le manuel de montage est interdit. Le bon fonctionnement de l'appareil n'est garanti que si les données indiquées sont respectées. Le Fabricant ne répond pas des dommages provoqués par l'inobservation des indications données dans ce manuel.

En laissant inaltérées les caractéristiques essentielles de l'appareil, l'entreprise se réserve le droit d'apporter à tout moment les modifications qu'elle jugera opportunes pour améliorer le produit du point de vue technique, commercial et de sa construction, sans s'engager à mettre à jour la présente publication.

HINWEISE FÜR DEN BENUTZER (D)

ACHTUNG! Wichtige Hinweise zur Sicherheit. Bitte lesen und befolgen Sie aufmerksam die Hinweise sowie die Bedienungsanleitung, die das Produkt begleiten, denn eine falsche Benutzung des Produkts kann zu Verletzungen von

Menschen und Tieren sowie zu Sachschäden führen. Bitte bewahren Sie die Anweisungen für die zukünftige Konsultation sowie für eventuelle zukünftige Benutzer der Anlage auf.

Dieses Produkt ist ausschließlich für den Einsatz bestimmt, für den es ausdrücklich installiert worden ist. Alle sonstigen Einsatzweisen gelten als Zweckentfremdung und somit als gefährlich. Der Hersteller kann nicht für eventuelle Schäden haftbar gemacht werden, die auf Zweckentfremdung oder unsachgemäße Verwendung zurückzuführen sind.

ALLGEMEINE SICHERHEIT

Wir danken Ihnen dafür, dass Sie diesem Produkt den Vorzug gegeben haben, und sind sicher, dass Sie mit ihm die für Ihre Anwendung erforderlichen Leistungen erzielen werden.

Dieses Produkt entspricht den anerkannten Normen der Technik sowie den Sicherheitsbestimmungen, falls es von qualifiziertem Fachpersonal (professioneller Installateur) ordnungsgemäß installiert wird. Bei ordnungsgemäßer Installation und Benutzung erfüllt die Automatisierung die geforderten Sicherheitsstandards. Dennoch sollten einige Verhaltensregeln beachtet werden, um Zwischenfälle zu vermeiden:

- Halten Sie Kinder, Personen und Sachen aus dem Wirkungsbereich der Automatisierung fern, vor allem während der Bewegung.
- Verhindern Sie, dass sich Kindern im Aktionsradius der Automatisierung aufhalten oder dort spielen.
- Das Gerät kann von Kindern im Alter von nicht unter 8 Jahren sowie von Personen mit eingeschränkten körperlichen, sensorischen oder geistigen Fähigkeiten, sowie Erfahrung oder erforderliche Kenntnisse, unter Überwachung oder Einweisung in die sichere Benutzung des Geräts und Verständnis der damit in Zusammenhang stehenden Gefahren benutzt werden. Kinder dürfen nicht mit dem Gerät spielen. Die Reinigung und die Wartung durch den Benutzer darf nicht von Kindern ohne Überwachung vorgenommen werden.
- Kinder müssen überwacht werden, um sicherzustellen, dass sie nicht mit der Vorrichtung spielen. Stellen Sie sicher, dass die Kinder nicht mit den festen Bedienelementen spielen. Halten Sie die Fernbedienungen von Kindern fern.
- Vermeiden Sie Arbeiten in der Nähe der Scharniere oder der beweglichen Bauteile.
- Halten Sie die Bewegung der Tür nicht auf und versuchen Sie nicht, die Tür von Hand zu öffnen, wenn der Trieb nicht mit dem entsprechenden Entsperrhebel entsperrt worden ist.
- Halten Sie sich während der Bewegung aus dem Aktionsradius der Tür oder des motorisierten Tors fern.
- Halten Sie die Funkfernbedienung oder sonstige Steuerungsvorrichtungen von Kindern fern, um unbeabsichtigte Betätigungen der Automatisierung zu vermeiden.
- Die Aktivierung der manuellen Entsperrung könnte bei mechanischen Defekten oder Ungleichgewichtssituationen zu unkontrollierten Bewegungen der Tür führen.
- Bei Rollladenautomatisierungen: Überwachen Sie den Rollladen während der Bewegung und halten Sie Personen fern, bis er vollständig geschlossen ist. Gehen Sie bei der Betätigung der eventuellen Entsperrung mit Vorsicht vor, da der offene Rollladen bei Brüchen oder Abnutzung herunterfallen könnte.

- Das Brechen oder die Abnutzung der mechanischen Organe der Tür (geführter Teil) wie zum Beispiel Kabel, Federn, Aufhängungen, Führungen usw. könnte zu Gefahren führen. Lassen Sie die Anlage in regelmäßigen Abständen von qualifiziertem Fachpersonal (professioneller Installateur) unter Beachtung der Angaben des Installateurs oder des Herstellers der Tür überprüfen.

- Unterbrechen Sie vor allen externen Reinigungsarbeiten die Stromversorgung.

- Halten Sie die Linsen der Fotozellen und die Anzeigevorrichtungen sauber. Stellen Sie sicher, dass die Sicherheitsvorrichtungen nicht durch Zweige oder Sträucher beeinträchtigt werden.

- Benutzen Sie die Automatisierung nicht, falls sie Reparatureingriffe erforderlich macht. Unterbrechen Sie bei Beschädigungen oder Funktionsstörungen die Stromversorgung der Automatisierung, unternehmen Sie keine Reparaturversuche oder direkte Eingriffe und wenden Sie sich für die erforderliche Reparatur oder Wartung an qualifiziertes Fachpersonal (professioneller Installateur). Aktivieren Sie für den Zugang die Notfallentsperrung (falls vorhanden).

- Wenden Sie sich für alle im vorliegenden Handbuch nicht vorgesehenen direkten Eingriffe an der Automatisierung oder der Anlage an qualifiziertes Fachpersonal (professioneller Installateur).

- Lassen Sie die Unversehrtheit und den ordnungsgemäßen Betrieb der Automatisierung sowie insbesondere der Sicherheitsvorrichtungen zumindest einmal jährlich von qualifiziertem Fachpersonal (professioneller Installateur) überprüfen.

- Die Installations-, Wartungs- und Reparatureingriffe müssen dokumentiert werden und die Dokumentation muss dem Benutzer zur Verfügung gehalten werden.

- Die Nichtbeachtung dieser Anweisung kann zu Gefahrensituationen führen.



VERSCHROTTUNG

Die Entsorgung der Materialien muss unter Beachtung der geltenden Normen erfolgen. Bitte werfen Sie Ihr Altgerät oder die leeren Batterien nicht in den Haushaltsabfall. Sie sind verantwortlich für die ordnungsgemäße Entsorgung Ihrer elektrischen oder elektronischen Altgeräte durch eine offizielle Sammelstelle.

Alles, was im Installationshandbuch nicht ausdrücklich vorgesehen ist, ist untersagt. Der ordnungsgemäße Betrieb des Triebs kann nur garantiert werden, wenn alle angegebenen Daten eingehalten werden. Die Firma haftet nicht für Schäden, die auf die Nichtbeachtung der Hinweise im vorliegenden Handbuch zurückzuführen sind.

Unter Beibehaltung der wesentlichen Eigenschaften des Produktes kann die Firma jederzeit und ohne Verpflichtung zur Aktualisierung des vorliegenden Handbuches Änderungen zur technischen, konstruktiven oder handelstechnischen Verbesserung vornehmen.

ADVERTENCIAS PARA EL USUARIO (E)

¡ATENCIÓN! Instrucciones de seguridad importantes. Leer y seguir con atención las Advertencias y las Instrucciones que acompañan el producto, ya que el uso inapropiado puede causar daños a personas, animales o cosas. Guardar las instrucciones para futuras consultas y transmitir las a eventuales reemplazantes en el uso de

la instalación.

Este producto se deberá utilizar únicamente para el uso para el cual ha sido expresamente instalado. Cualquier otro uso se considerará inadecuado y por lo tanto peligroso. El fabricante no se responsabiliza por posibles daños causados debido a usos inapropiados, erróneos e irrazonables.

SEGURIDAD GENERAL

Le agradecemos por haber elegido este producto, en la Empresa estamos seguros que obtendrán las prestaciones necesarias para su uso.

Este producto responde a las normas reconocidas de la técnica y de las disposiciones inherentes a la seguridad siempre que haya sido correctamente instalado por personal cualificado y experto (instalador profesional).

La automatización, si se instala y utiliza de manera correcta, cumple con los estándares de seguridad para el uso. Sin embargo es conveniente respetar algunas reglas de comportamiento para evitar inconvenientes accidentales:

- Mantener a niños, personas y cosas fuera del radio de acción de la automatización, especialmente durante su movimiento.
- No permitir que los niños jueguen o permanezcan en el radio de acción de la automatización.
- El aparato puede ser usado por niños a partir de los 8 años de edad y por personas con capacidades físicas, sensoriales o mentales reducidas, o sin experiencia o los conocimientos necesarios, siempre que sea bajo vigilancia o después de que estas hayan recibido instrucciones sobre el uso del aparato de forma segura y de que hayan comprendido los peligros inherentes al mismo. Los niños no deben jugar con el aparato. La limpieza y el mantenimiento destinados a ser realizados por el usuario no deben ser llevados a cabo por los niños sin vigilancia.
- Los niños deben ser vigilados para cerciorarse que no jueguen con el equipo. No permitir que los niños jueguen con los controles fijos. Mantener los mandos a distancia alejados de los niños.
- Evitar operar cerca de las bisagras o de los órganos mecánicos en movimiento.
- No obstaculizar el movimiento de la hoja y no intentar abrir manualmente la puerta si no se ha desbloqueado el accionador con el botón de desbloqueo específico.
- No ingresar al radio de acción de la puerta o cancela motorizadas durante el movimiento de las mismas.
- No dejar radiomandos u otros dispositivos de mando al alcance de niños, para evitar accionamientos involuntarios.
- La activación del desbloqueo manual podría causar movimientos incontrolados de la puerta en caso de averías mecánicas o condiciones de desequilibrio.
- En caso de automatizaciones para persianas enrollables: vigilar la persiana en movimiento y mantener alejadas a las personas hasta que esté completamente cerrada. Tener precaución cuando se acciona el desbloqueo, si estuviera presente, puesto que una persiana enrollable abierta podría caer rápidamente en caso de desgaste o roturas.
- La rotura o el desgaste de órganos mecánicos de la puerta (parte guiada), como por ejemplo cables, muelles, soportes, goznes, guías, etc. podría generar peligros. Hacer controlar periódicamente la instalación por personal cualificado y experto (instalador profesional), según lo indicado por el instalador o por el fabricante de la puerta.
- Para cualquier operación de limpieza exterior, interrumpir la alimentación de red.

- Mantener limpias las ópticas de las fotocélulas y los dispositivos de señalización luminosa. Controlar que ramas y arbustos no obstaculicen los dispositivos de seguridad.
- No utilizar la automatización si necesita intervenciones de reparación. En caso de avería o de defecto de funcionamiento de la automatización, interrumpir la alimentación de red en la automatización, abstenerse de cualquier intento de reparación o intervención directa y recurrir sólo a personal cualificado y experto (instalador profesional) para la necesaria reparación y mantenimiento. Para permitir el acceso, activar el desbloqueo de emergencia (si estuviera presente).
- Para cualquier intervención directa en la automatización o en la instalación no prevista por el presente manual, recurrir a personal cualificado y experto (instalador profesional).
- Al menos una vez al año hacer controlar la integridad y el correcto funcionamiento de la automatización por personal cualificado y experto (instalador profesional), en particular de todos los dispositivos de seguridad.
- Las intervenciones de instalación, mantenimiento y reparación deben ser registradas y la documentación correspondiente se debe mantener a disposición del usuario.
- El incumplimiento de lo antes indicado puede provocar situaciones de peligro.



DESGUACE

La eliminación de los materiales se debe realizar respetando las normas vigentes. No desechar su equipo descartado, las pilas o las baterías usadas con los residuos domésticos. Usted tiene la responsabilidad de desechar todos sus residuos de equipos eléctricos o electrónicos, entregándolos a un punto de recogida dedicado al reciclaje de los mismos.

Todo aquello que no expresamente previsto en el manual de uso, no está permitido. El buen funcionamiento del operador es garantizado sólo si se respetan las prescripciones indicadas en el presente manual. La Empresa no se responsabiliza por los daños causados por el incumplimiento de las indicaciones dadas en el presente manual. Dejando inalteradas las características esenciales del producto, la Empresa se reserva el derecho de realizar, en cualquier momento, modificaciones que considere convenientes para mejorar la técnica, la fabricación y la comercialización del producto, sin comprometerse a actualizar la presente publicación.

ADVERTÊNCIAS PARA O UTILIZADOR (P)

ATENÇÃO! Instruções importantes relativas à segurança. Ler e seguir com atenção todas as Advertências e as Instruções que acompanham este produto pois que um uso impróprio pode causar danos a pessoas, animais ou coisas. Guardar as instruções para consultas futuras e transmiti-las a eventuais substitutos no uso da instalação. Este produto deverá ser destinado ao uso para o qual foi expressamente instalado. Qualquer outro uso deve ser considerado impróprio e, portanto, perigoso. O construtor não deve ser considerado responsável por eventuais danos causados por usos impróprios, errados e irrazoáveis.

SEGURANÇA GERAL

Agradecendo-lhe pela preferência dada a este pro-

D811943_03

duto, a Empresa tem a certeza de que do mesmo irá obter os desempenhos necessários para o Seu uso. Este produto cumpre com as normas reconhecidas pela técnica e com as disposições relativas à segurança se for correctamente instalado por pessoal qualificado e experiente (instalador profissional). Se o automatismo for instalado e utilizado correctamente, satisfaz os padrões de segurança no uso. Todavia, é oportuno observar algumas regras de comportamento para evitar problemas acidentais:

- Manter crianças, pessoas e coisas fora do raio de acção do automatismo, especialmente durante o movimento.
- Não permitir que pessoas e crianças fiquem paradas na área de acção do automatismo.
- O aparelho pode ser utilizado por crianças com idade não inferior a 8 anos e por pessoas com capacidades físicas, sensoriais ou mentais reduzidas, sem experiência ou sem os conhecimentos necessários, contanto que sejam monitorizados ou que tenham recebido previamente instruções acerca do uso seguro do aparelho e da compreensão dos perigos inerentes ao mesmo. As crianças não devem brincar com o aparelho. A limpeza e a manutenção destinam-se a ser efetuadas pelo utilizador e não devem ser efetuadas por crianças sem supervisão.
- As crianças devem ser vigiadas para se acertar de que não brinquem com o aparelho. Não permitir às crianças de brincar com os dispositivos de controlo fixos. Manter os telecomandos afastados das crianças.
- Evitar operar em proximidade de dobradiças ou órgãos mecânicos em movimento.
- Não impedir voluntariamente o movimento da folha e não tentar abrir manualmente a porta se o accionador não tiver sido desbloqueado com o manípulo específico de desbloqueio.
- Não entrar no raio de acção da porta ou do portão motorizados durante o relativo movimento.
- Não deixar transmissores ou outros dispositivos de comando ao alcance de crianças para evitar accionamentos involuntários.
- A activação do desbloqueio manual poderia causar movimentos incontroláveis da porta em presença de avarias mecânicas ou de condições de desequilíbrio.
- No caso de dispositivo de abrir estores: vigiar o estore em movimento e manter afastadas as pessoas enquanto não estiver completamente fechada. Prestar atenção quando se acciona o desbloqueio, se presente, porque o estore aberto poderia cair rapidamente em presença de desgaste ou roturas.
- A rotura ou o desgaste de órgãos mecânicos da porta (parte guiada) tais como por exemplo, cabos, molas, suportes, articulações, guias poderia criar perigos. Fazer controlar periodicamente a instalação por pessoal qualificado e experiente (instalador profissional) de acordo com o indicado pelo instalador ou pelo fabricante da porta.
- Para efectuar qualquer operação de limpeza externa, deve-se interromper a alimentação de rede.
- Manter limpos os elementos ópticos das fotocélulas e os dispositivos de sinalização luminosa. Controlar que ramos e arbustos não interfiram com os dispositivos de segurança.
- Não utilizar o automatismo se o mesmo precisar de intervenções de reparação. Em caso de avaria ou de mau funcionamento do automatismo, cortar a alimentação de rede ao automatismo, não efectuar qualquer tentativa de reparação ou intervenção directa e dirigir-se apenas a pessoal qualificado e

experiente (instalador profissional) para efectuar a necessária reparação ou manutenção. Para consentir o acesso, activar o desbloqueio de emergência (se presente).

- Para efectuar qualquer intervenção directa no automatismo ou na instalação não prevista do presente manual, servir-se de pessoal qualificado (instalador profissional).
- Com uma frequência pelo menos anual fazer verificar a integridade e o correcto funcionamento do automatismo por pessoal qualificado e experiente (instalador profissional), em especial, de todos os dispositivos de segurança.
- As intervenções de instalação, manutenção e reparação devem ser documentadas e a relativa documentação deve ser conservada à disposição do utilizador.
- O desrespeito de indicado acima pode criar situações de perigo.



DEMOLIÇÃO

A eliminação dos materiais deve ser feita de acordo com as normas vigentes. Não deite o equipamento eliminado, as pilhas ou as baterias no lixo doméstico. Você tem a responsabilidade de restituir todos os seus resíduos de equipamentos elétricos ou eletrônicos deixando-os num ponto de recolha dedicado à sua reciclagem.

Tudo aquilo que não é expressamente previsto no manual de uso, não é permitido. O bom funcionamento do operador é garantido só se forem respeitadas as prescrições indicadas neste manual. A empresa não se responsabiliza pelos danos provocados pelo incumprimento das indicações contidas neste manual.

Deixando inalteradas as características essenciais do produto, a Empresa reserva-se o direito de efectuar em qualquer momento as alterações que ela achar necessárias para melhorar técnica, construtiva e comercialmente o produto, sem comprometer-se em actualizar esta publicação.



INSTALLAZIONE VELOCE-QUICK INSTALLATION-INSTALLATION RAPIDE SCHNELLINSTALLATION-INSTALACIÓN RÁPIDA - INSTALAÇÃO RÁPIDA

D811943_03

- ⚠ a) Prima di iniziare con l'installazione bisogna leggere le avvertenze.
 a) Before commencing installation, make sure you read the warnings.
 a) Avant de commencer l'installation lisez les avertissements.
 a) Vor der Installation müssen die Hinweise gelesen werden.
 a) Antes de comenzar con la instalación es necesario leer las advertencias.
 a) Antes de iniciar a instalação é preciso ler as advertências.
- b) Oltre alle figure, bisogna seguire le indicazioni date nel paragrafo corrispondente.
 b) In addition to the figures, you must follow the instructions given in the relevant section.
 b) Suivez non seulement les figures mais aussi les indications données dans le paragraphe correspondant.
 b) Außer den Abbildungen müssen die Angaben im entsprechenden Abschnitt befolgt
 b) Además de las figuras, es necesario seguir las indicaciones dadas en el apartado correspondiente
 b) Além das figuras, é preciso seguir as indicações dadas no parágrafo correspondente

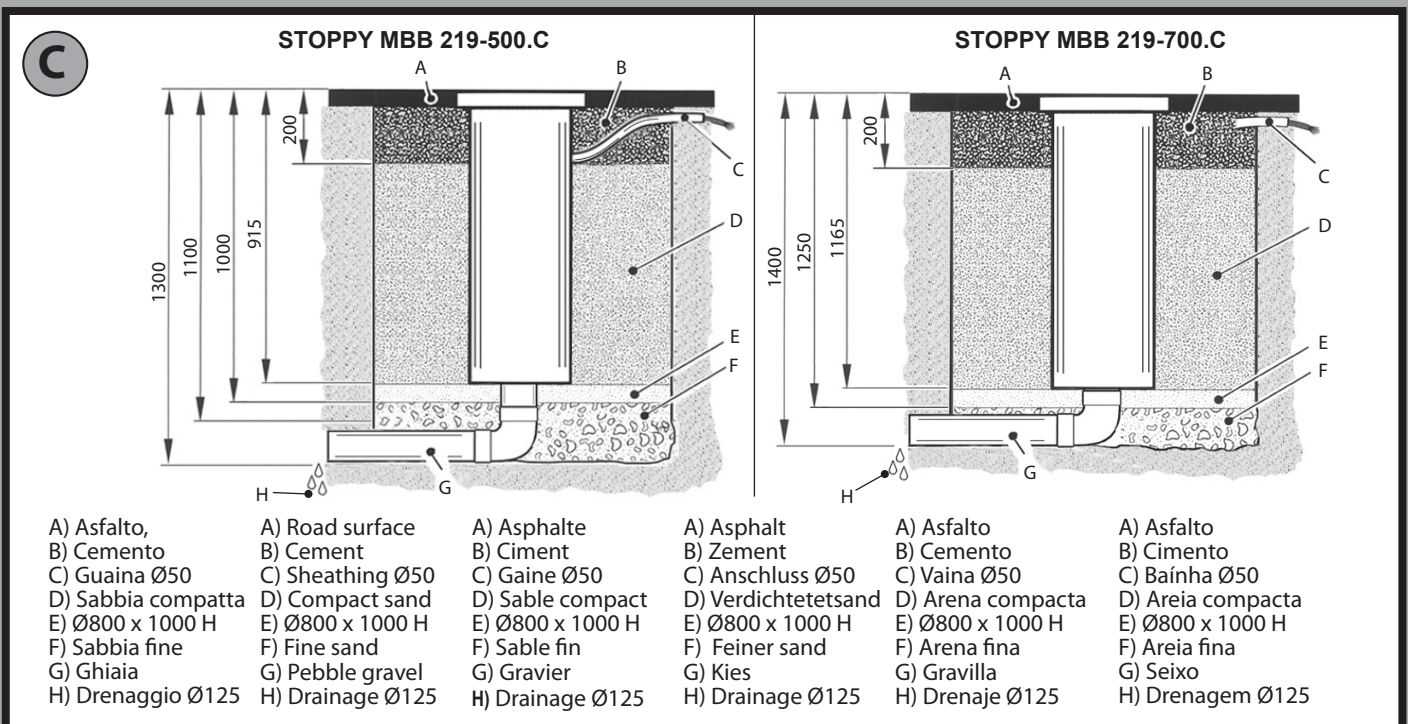
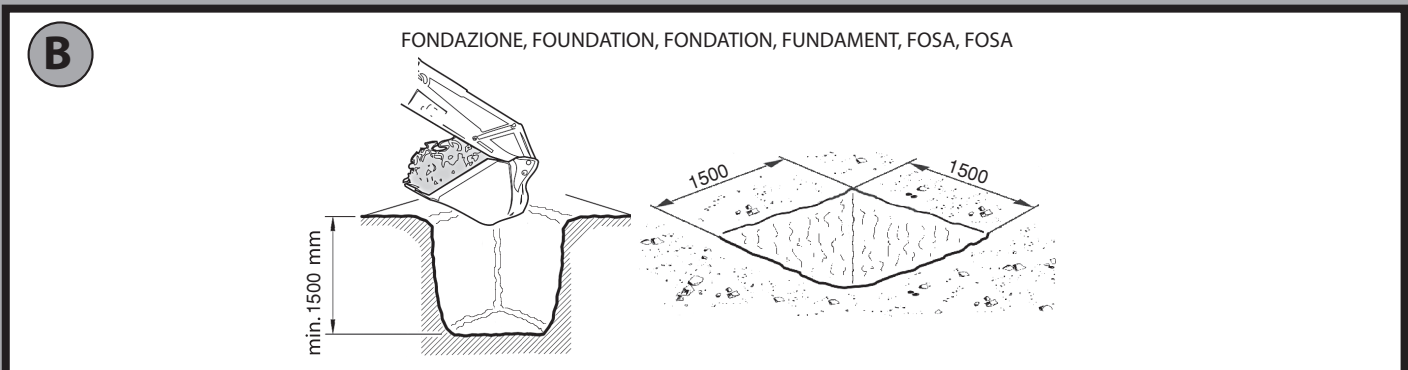
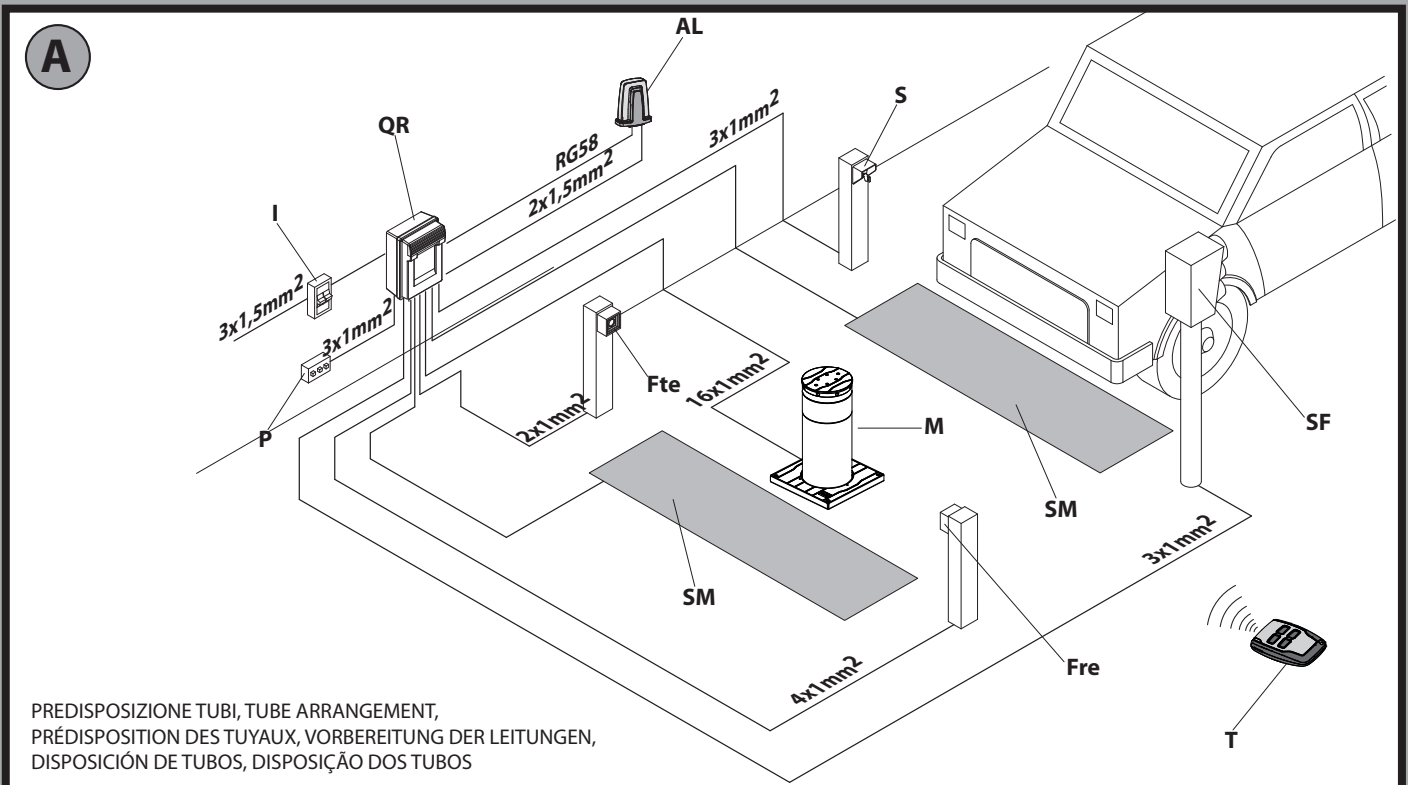

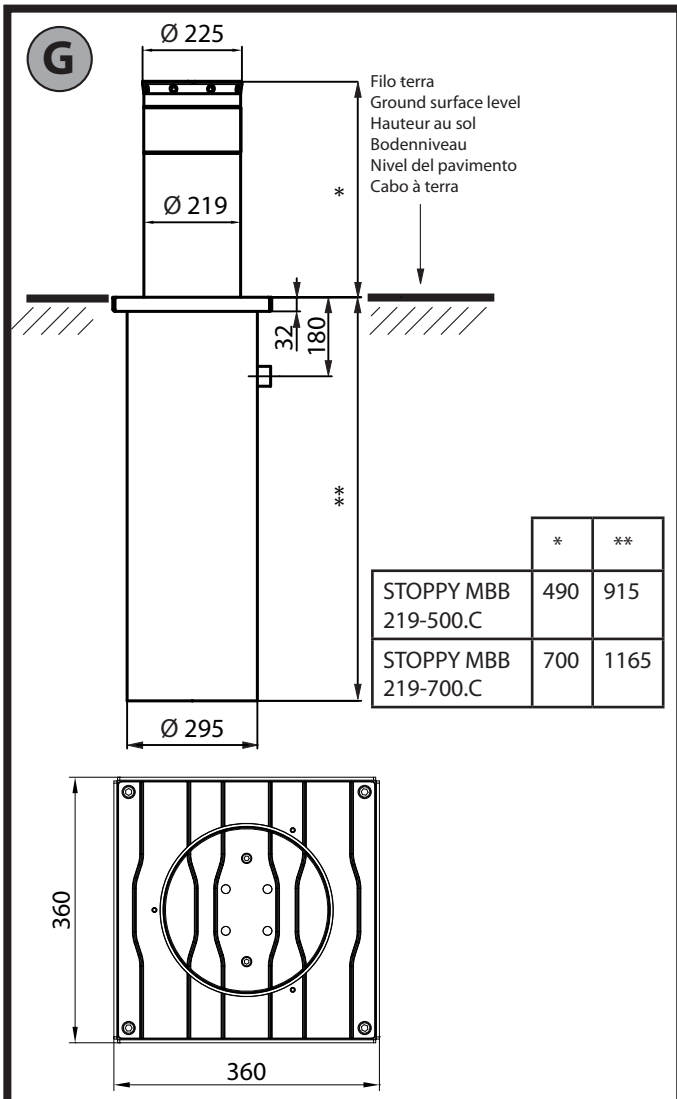
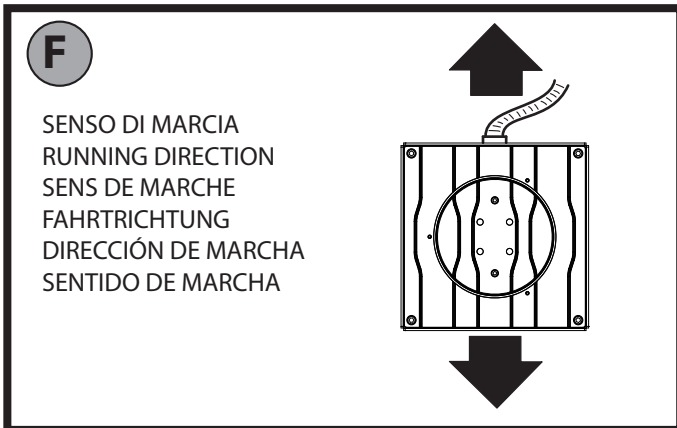
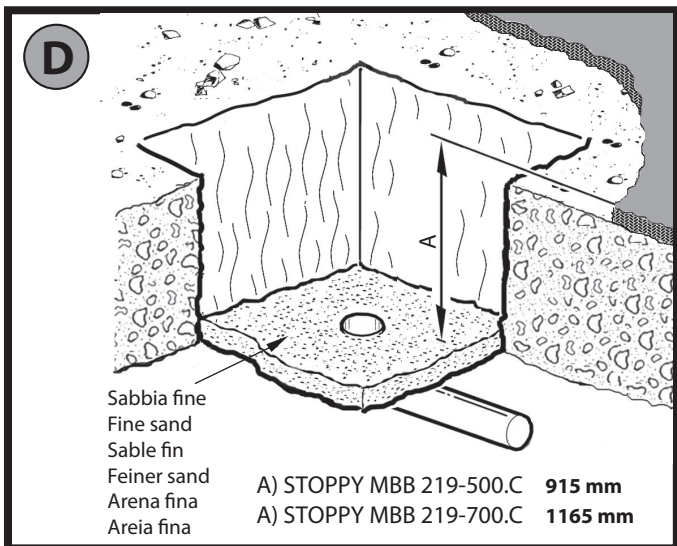

- E**
- 1 POSIZIONARE IL DISSUASORE / FIT THE BOLLARD / POSITIONNER LA BORNE / DEN POLLER EINSETZEN / COLOCAR EL POSTE / POSIÇÃO DO DISSUASOR
 - 2 LIVELLARE COL PIANO STRADALE / LEVEL WITH THE ROAD SURFACE / NIVELER SUR LE PLAN DE LA ROUTE / MIT DER STRASSENEBENE AUSRICHTEN / NIVELAR CON EL NIVEL DE LA CALZADA/ NIVELAR COM A SUPERFÍCIE DA ESTRADA
 - 3 RIEMPIRE DI SABBIA FINO A ~200 mm DAL PIANO STRADALE / FILL WITH SAND TO ~200 mm FROM THE ROAD SURFACE / REMPLIR AVEC DU SABLE JUSQU'À ~200mm DU PLAN DE LA ROUTE / BIS AUF ~200 mm VON DER STRASSENEBENE MIT SAND BEFUELLEN / LLENAR DE ARENA HASTA ~200 mm DEL NIVEL DE LA CALZADA/ ENCHER COM AREIA ATÉ ~200 mm DA SUPERFÍCIE DA ESTRADA
 - 4 POSARE LA RETE ELETTRORALDATA / LAY THE ELECTROWELDED MESH POSER LA GRILLE ELECTRO-SOUDÉE / DIE BAUSTAHLMATTE VERLEGEN COLOCAR LA REJILLA ELECTROSOLDADA/ ASSENTAMENTO DA REDE DE ARMADURA
 - 5 COMPLETARE LA PAVIMENTAZIONE / FLOORING COMPLETION / COMPLETER LE SOL / DEN BODENBELAG FERTIGSTELLEN / TERMINAR EL PAVIMENTO/ COMPLETAR A PAVIMENTAÇÃO

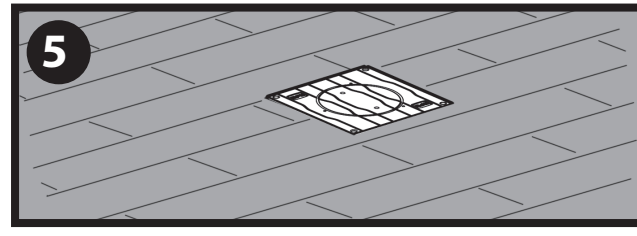
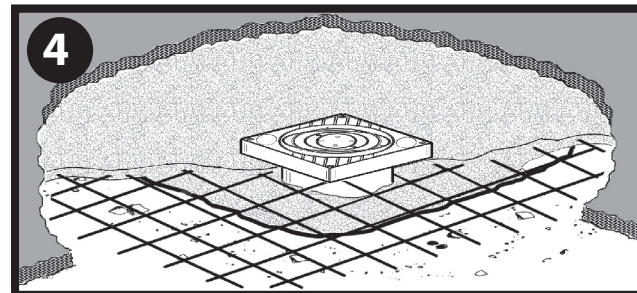
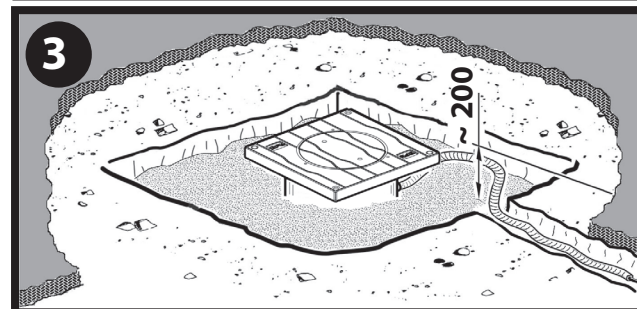
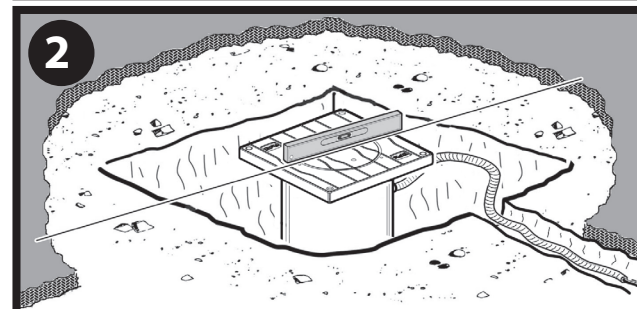
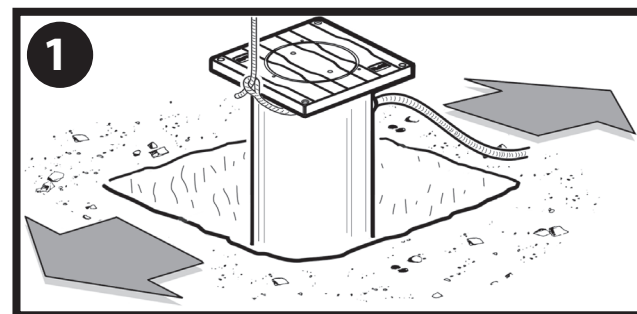

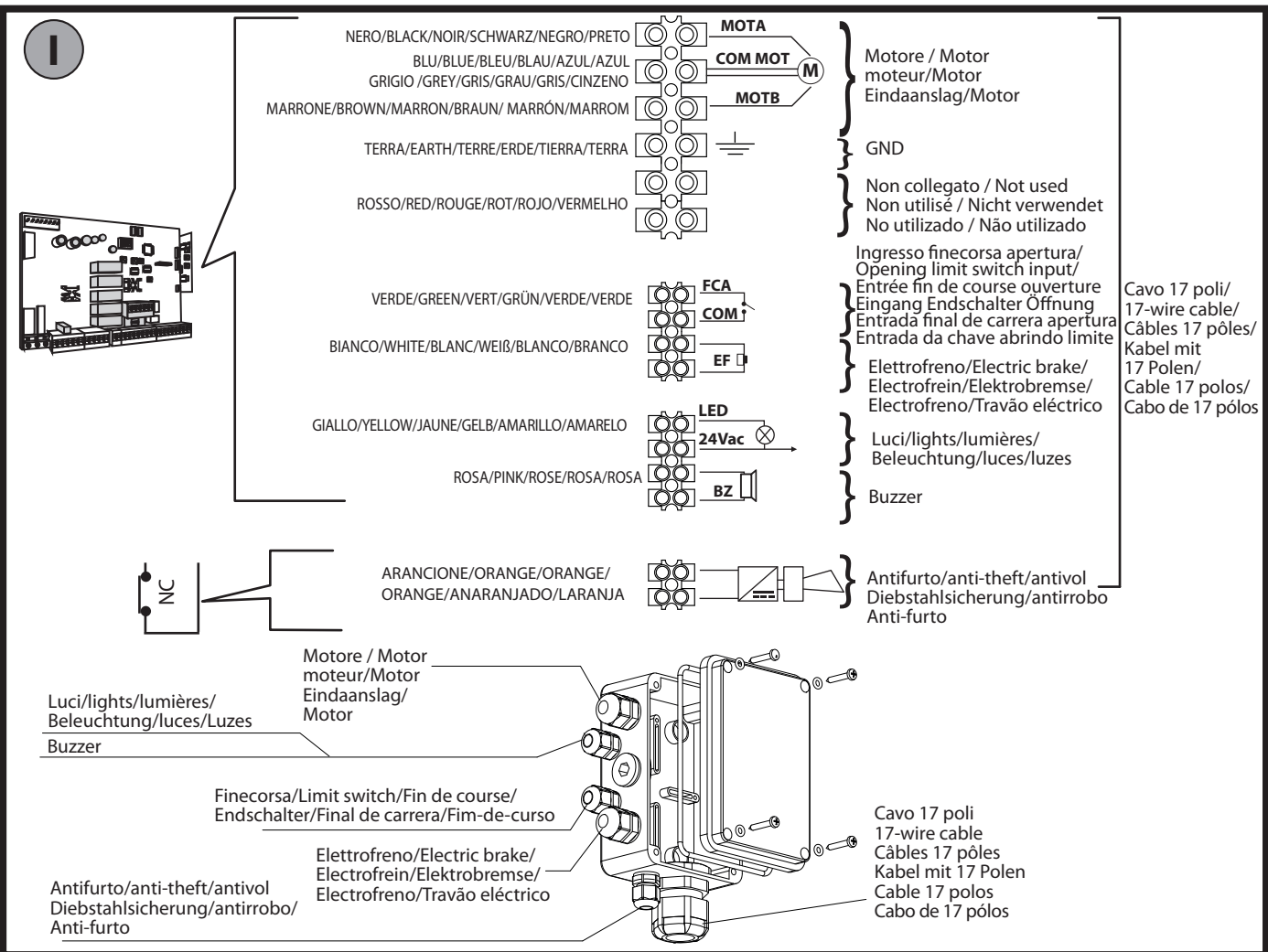
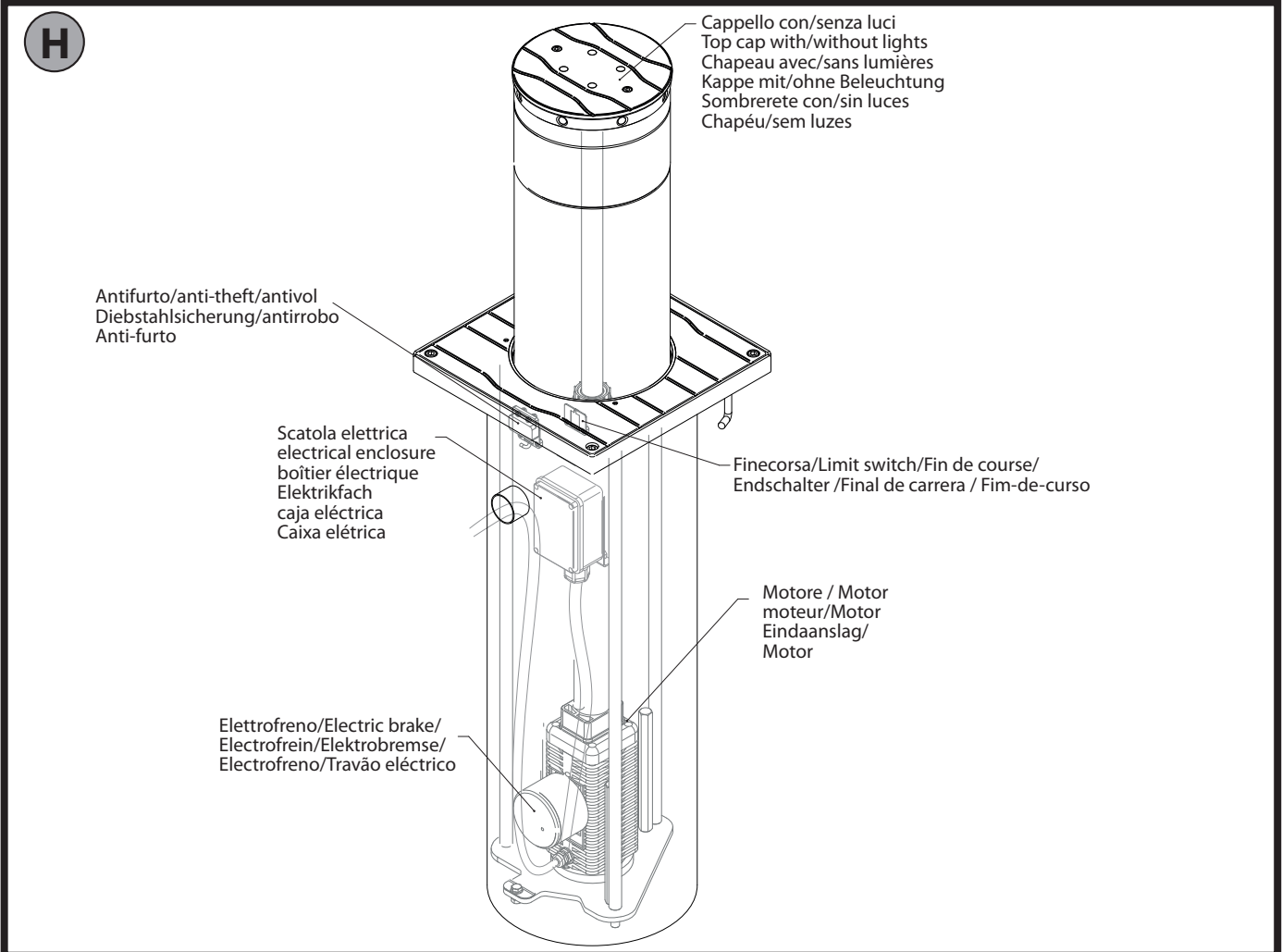

INSTALLAZIONE OPERATORE CON PREDISPOSIZIONE CASSAFORMA
OPERATOR INSTALLATION IN READY INSTALLED FOUNDATION BOX
INSTALLATION DE L'OPÉRATEUR AVEC PRÉDISPOSITION PUISARD
INSTALLATION DES TRIEBS MIT VORBEREITUNG DES KASTENS
INSTALACIÓN OPERADOR CON DISPOSICIÓN ENCOFRADO
INSTALAÇÃO DO OPERADOR COM PREDISPOSIÇÃO DA COFRAGEM

- J** PREINSTALLAZIONE CASSA DI FONDAZIONE VUOTA
 PRE-INSTALLING THE EMPTY FOUNDATION BOX
 PRÉINSTALLATION DU PUISARD VIDE
 VORINSTALLATION DES LEEREN FUNDAMENTKASTENS
 PREINSTALACIÓN CAJA DE CIMENTACIÓN VACÍA
 PRÉ-INSTALAÇÃO DA CAIXA DE FUNDAÇÃO VAZIA

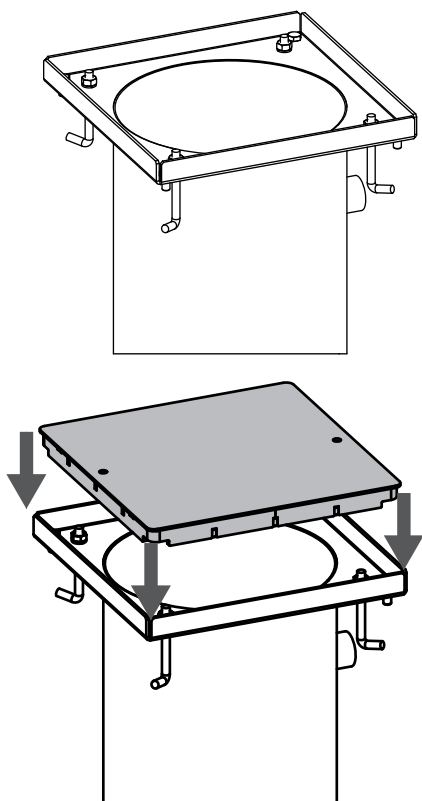

- K** PREPARAZIONE CASSA DI FONDAZIONE PER
 INSTALLAZIONE OPERATORE / PREPARING THE
 FOUNDATION BOX FOR OPERATOR INSTALLATION /
 PRÉPARATION DU PUISARD POUR INSTALLER
 L'OPÉRATEUR / VORBEREITUNG DES
 FUNDAMENTKASTENS FÜR DIE INSTALLATION DES
 TRIEBS / PREPARACIÓN CAJA DE CIMENTACIÓN PARA
 INSTALACIÓN OPERADOR / PREPARAÇÃO DA CAIXA
 DE FUNDAÇÃO PARA INSTALAÇÃO DO OPERADOR

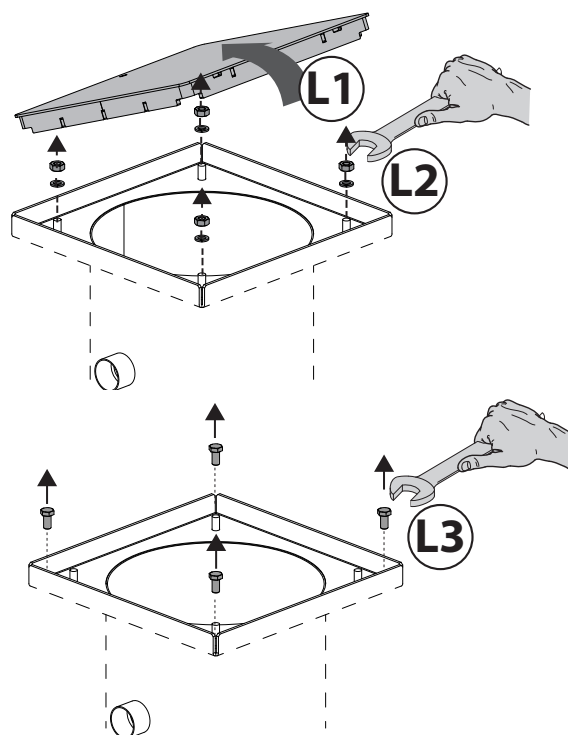

- L** PREPARAZIONE DISSUASORE PER L'INSTALLAZIONE NELLA CASSAFORMA / PREPARING THE BOLLARD FOR
 INSTALLATION IN THE FOUNDATION BOX / PRÉPARATION DE LA BORNE ESCAMOTABLE POUR L'INSTALLATION DANS LE
 PUISARD / VORBEREITUNG DES POLLERS FÜR DIE INSTALLATION IM KASTEN / PREPARACIÓN DISUASOR PARA LA
 INSTALACIÓN EN EL ENCOFRADO / PREPARAÇÃO DO DISSUASOR PARA A INSTALAÇÃO NA COFRAGEM

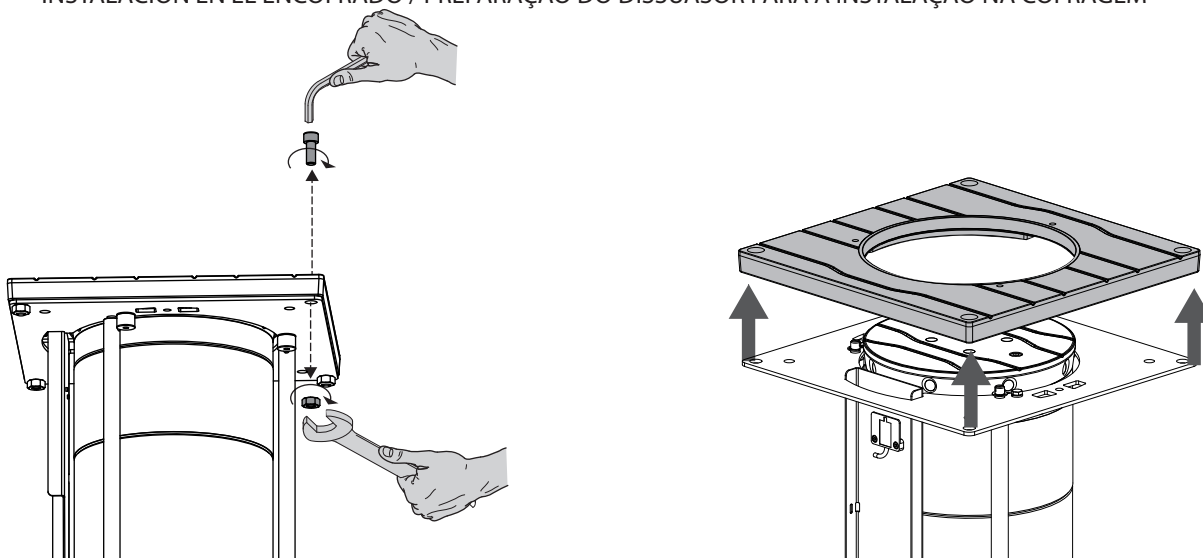

M

POSIZIONAMENTO CAVO DI ALIMENTAZIONE / POSITIONING THE POWER CABLE
 MISE EN PLACE DU CÂBLE D'ALIMENTATION / POSITIONIERUNG DES KABELS DER
 STROMVERSORGUNG / POSICIONAMIENTO CABLE DE ALIMENTACIÓN
 POSICIONAMENTO DO CABO DE ALIMENTAÇÃO

PERSEO CBE 230.P SD
 o/or/ou/oder/o /ou
PERSEO CBD 230.P SD

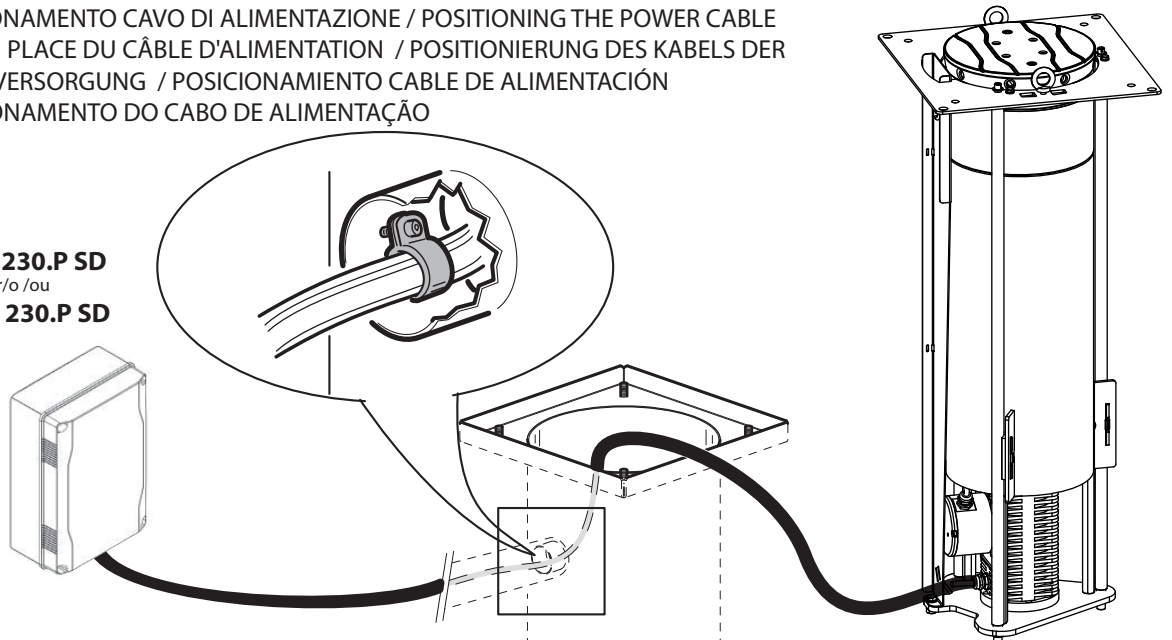

N

INSERIMENTO DISSUASORE NELLA CASSA DI FONDAZIONE / INSERTING THE BOLLARD IN THE FOUNDATION BOX /
 INTRODUCTION DE LA BORNE ESCAMOTABLE DANS LE PUISARD / EINSETZEN DES POLLERS IN DEN FUNDAMENTKASTEN
 / INTRODUCCIÓN DISUASOR EN LA CAJA DE CIMENTACIÓN / INTRODUÇÃO DO DISSUASOR NA CAIXA DE FUNDAÇÃO

N1

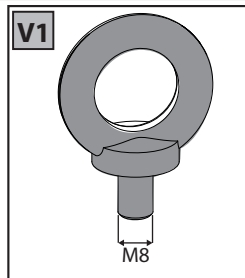
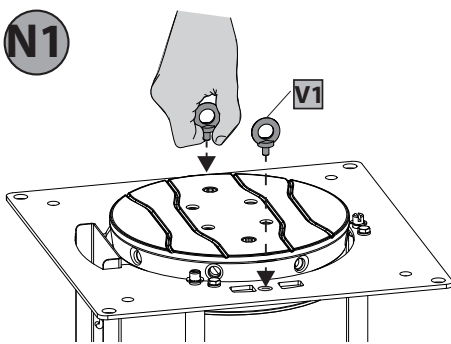

O3

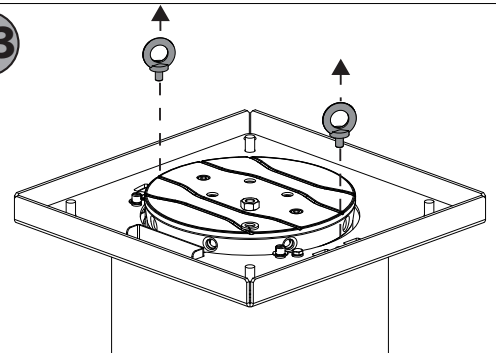

N2

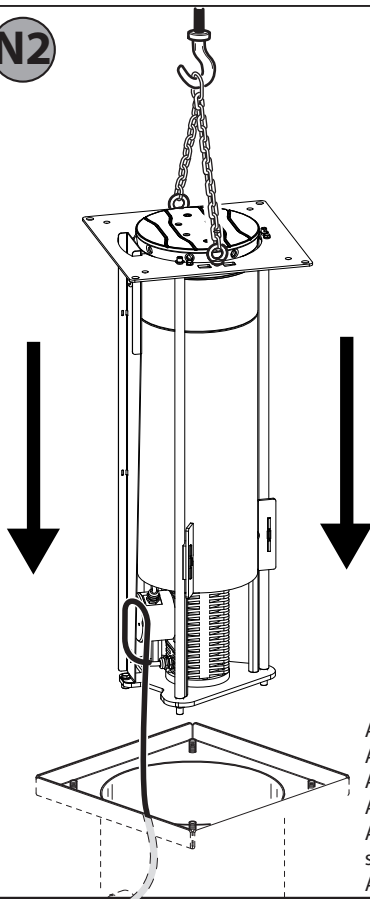

Posizione discesa
 Lowered position
 position descente
 Position Absenkung
 Posición bajada
 Posição de descida

30°

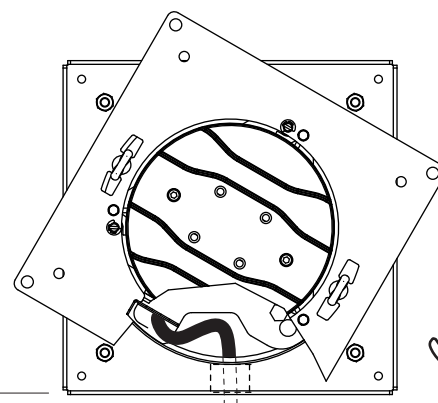

A circa da 10 cm da terra ruotare in senso antiorario
 Approx. 10 cm above the ground, turn anticlockwise
 A environ 10 cm du sol faites tourner en sens antihoraire
 Auf ca.10 cm vom Boden in Gegenuhreigersinn drehen
 Aproximadamente 10 cm del suelo girar en el
 sentido contrario a las agujas del reloj
 A cerca de 10 cm do chão girar no sentido anti-horário

~ 10 cm

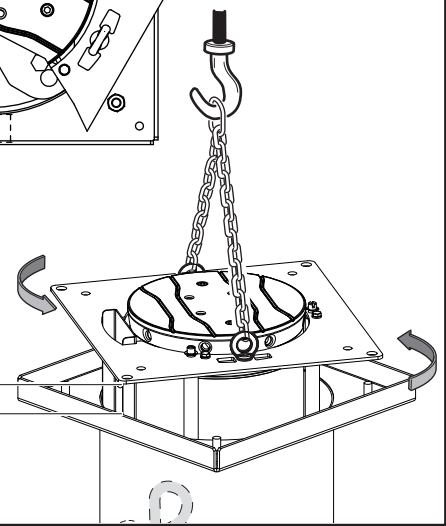

O FISSAGGIO DISSUASORE / FASTENING THE BOLLARD / FIXATION DE LA BORNE ESCAMOTABLE
BEFESTIGUNG DES POLLERS / FIJACIÓN DISUASOR / FIXAÇÃO DO DISSUASOR

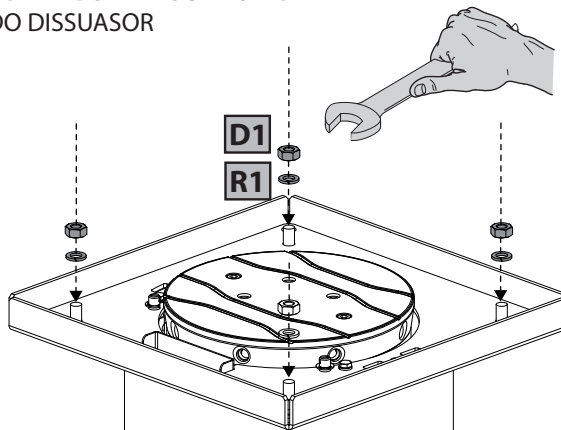
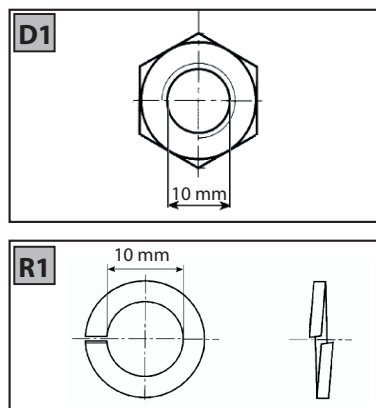

P REGOLAZIONE ALTEZZA E CONCENTRICITA' / ADJUSTING HEIGHT AND CONCENTRICITY / RÉGLAGE DE LA HAUTEUR ET DE LA CONCENTRICITÉ / EINSTELLUNG DER HÖHE UND DER KONZENTRIZITÄT / REGULACIÓN ALTURA Y CONCENTRICIDAD / REGULAÇÃO DA ALTURA E CONCENTRICIDADE

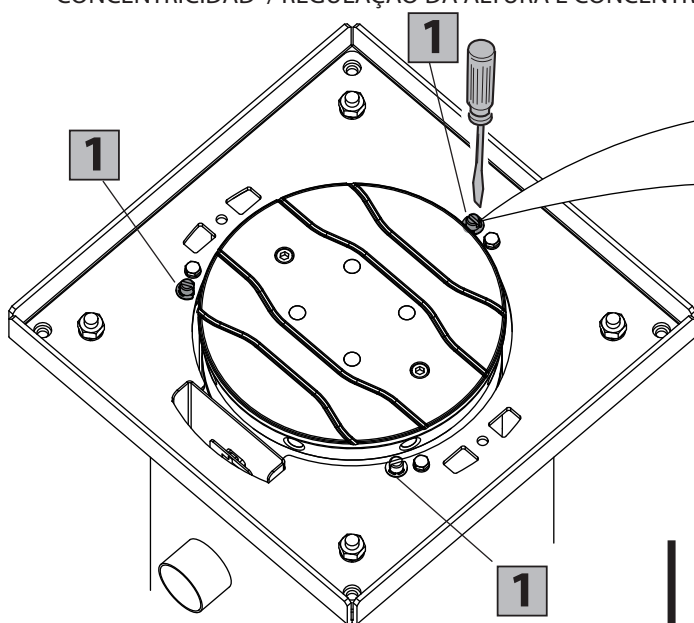

- P2**
- < 1 giro = regolazione concentricità dello stelo
 - < 1 turn = adjust rod concentricity
 - < 1 tour = réglage concentricité de la tige
 - < 1 Umdrehung = Einstellung Konzentrizität des Schafts
 - < 1 vuelta = regulación concentricidad del vástago
 - < 1 volta = regulação da concentricidade do espigão

- P1**
- > 1 giro = regolazione a filo terra cappello in ghisa
 - > 1 turn = cast iron top cap adjustment flush with ground
 - > 1 tour = réglage au ras du sol chapeau en fonte
 - > 1 Umdrehung = Einstellung Abschluss Boden Abdeckung aus Gusseisen
 - > 1 vuelta = regulación al ras del suelo sombrerete de fundición
 - > 1 volta = regulação no chão porca de ferro fundido

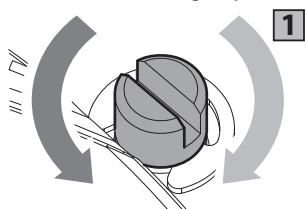

OK

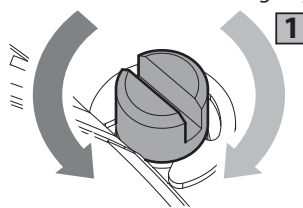
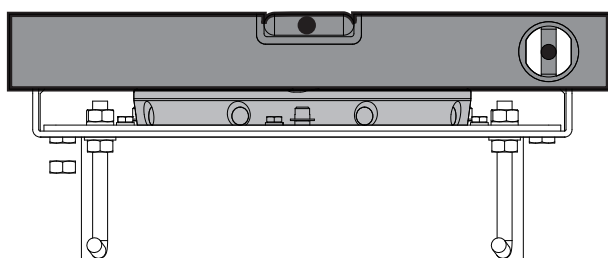

OK

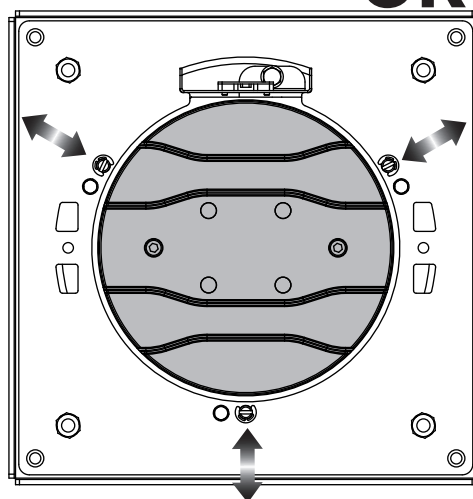

Q

MONTAGGIO FLANGIA IN GHISA / FITTING THE CAST IRON FLANGE / MONTAGE DE LA BRIDE EN FONTE
 MONTAGE DES FLANSCHES AUS GUSSEISEN / MONTAJE BRIDA DE FUNDICIÓN / MONTAGEM DA FLANGE DE FERRO FUNDIDO

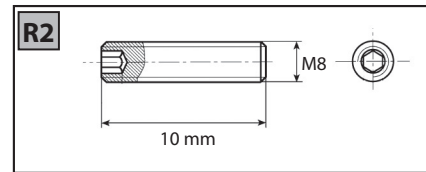
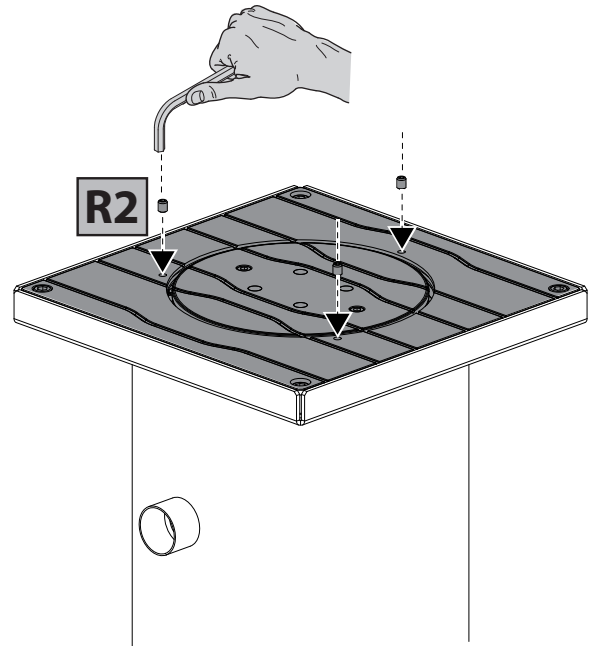
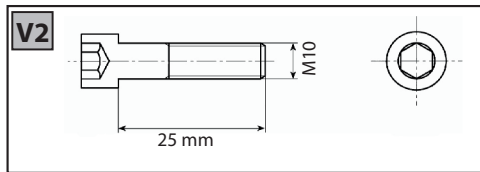
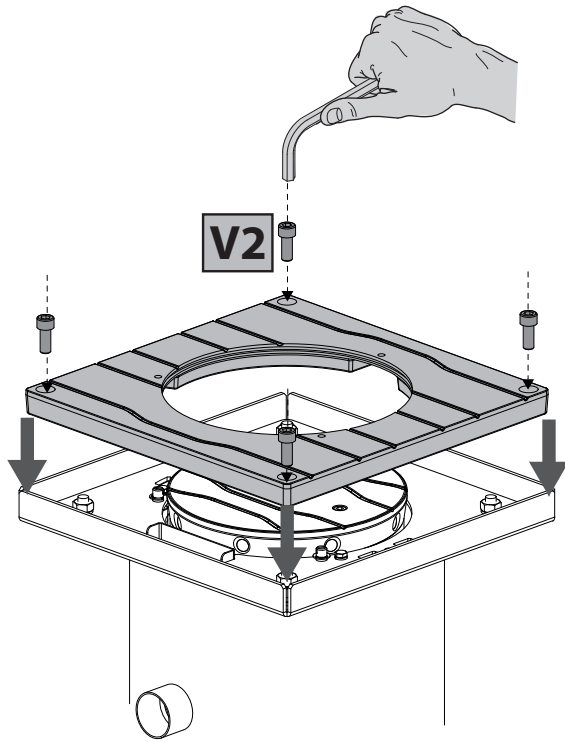

1) GENERALITA'

Dissuasore di sosta interrato, compatto e robusto.

Costituito da stelo in acciaio comandato da un motore in bagno d'olio. Protetto da un cilindro da interrare in acciaio con trattamento di cataforesi.

Il quadro di comando **PERSEO CBE.P SD** o **PERSEO CBD.P SD** consente di controllare simultaneamente fino a quattro dissuasori.

2) DATI TECNICI ATTUATORE STOPPY MBB

MOTORE	
Motore	220-230V 50/60Hz (*)
Condensatore	10 µF
Potenza assorbita	300 W
Fincorsa	senore magnetico REED
Assorbimento	1,4 A (230V) 2,4 A (110V)
Frequenza Lavoro	uso intensivo
Grado di protezione	IP 67
Quadro di comando	PERSEO CBE.P SD o PERSEO CBD.P SD
Elettrofreno	24Vdc
Tempo di lavoro	6 s (- STOPPY MBB 219-500.C)
	9 s (- STOPPY MBB 219-700.C)
Temperatura di esercizio	-40°C *** +60°C
	*** Con riscaldatore integrato attivo (PERSEO CBE.P SD)
Resistenza all'urto frontale su stelo alzato di 350 mm	8.000 Joule (probabili rotture al 50%)
Carico Statico	A stelo alzato peso sostenuto max 300kg A stelo abbassato peso sostenuto max 15.000 kg
Peso	STOPPY MBB 500.C Peso netto 78 kg / Peso lordo 82 kg
	STOPPY MBB 700.C Peso netto 92 kg / Peso lordo 96 kg
Dimensioni	vedi FIG. G
Manovra manuale	In assenza di tensione diviene reversibile togliendo l'alimentazione

(* altre tensioni disponibili a richiesta)

3) PREDISPOSIZIONE IMPIANTO ELETTRICO

Predisporre l'impianto elettrico come indicato in fig.A facendo riferimento alle norme vigenti per gli impianti elettrici CEI 64-8, IEC364, armonizzazione HD384 ed altre norme nazionali.

ATTENZIONE! Per il collegamento alla rete, utilizzare cavo multipolare di sezione minima 3x1.5mm² e del tipo previsto dalle normative vigenti.

Per il collegamento dei motori, utilizzare cavo di sezione minima 1,5 mm² e del tipo previsto dalle normative vigenti. Il cavo deve essere almeno pari a H05RN-F.

Per il collegamento del dissuasore al quadro di controllo utilizzare il cavo fornito in dotazione e già cablato all'interno del dissuasore. Qualora la lunghezza del cavo sia insufficiente, effettuare la giunzione all'interno di una scatola stagna utilizzando due cavi separati per i collegamenti a bassa tensione e per quelli a tensione di rete.

Particolare cura deve essere posta nel separare e fissare il cablaggio in modo che non sia possibile il contatto tra i conduttori a bassa tensione e quelli a tensione di rete.

Realizzare i collegamenti dei dispositivi di comando e di sicurezza in armonia con le norme per la tecnica degli impianti precedentemente citate.

In fig. A è riportato il numero di collegamenti e la loro sezione per una lunghezza di circa 100 metri; per lunghezze superiori, calcolare la sezione per il carico reale dell'automazione. Esempio di installazione:

I Interruttore sezionatore onnipolare omologato, di adeguata portata con apertura contatti di almeno 3,5 mm, provvisto di protezione contro il sovraccarico ed il corto circuito. Se non presente, prevedere a monte dell'automazione un interruttore differenziale omologato con soglia 0,03A.

QR Quadro comando e ricevente incorporata

S Selettore a chiave

AL Lampeggiante con antenna accordata

M Dissuasore

P Pulsantiera a muro

Fte, Fre Coppia fotocellule

T Trasmittente 1-2-4 canali

SF Semaforo a luce rossa e verde

SM Spira magnetica

NOTA: La scelta del tipo e del numero dei dispositivi di sicurezza da installare dipende dal particolare uso e dal sito di installazione.

4) VERIFICHE PRELIMINARI

Verificate che la base di posa sia stabile e pianeggiante.

Il dissuasore per il suo funzionamento non ha particolari esigenze di perpendicolarità,

comunque si consiglia, per una buona riuscita estetica, di provvedere al livellamento della zona di posa in modo da garantire una corsa perfettamente verticale dello stelo.

5) PREDISPOSIZIONE DELLO SCAVO E POSA DEL DISSUASORE

- Procedere come indicato in fig. B.
- Realizzare la predisposizione elettrica (vedi paragrafo 3).

6) MALFUNZIONAMENTI. CAUSE E RIMEDI

- Se lo stelo non sale, verificate la presenza di tensione di rete, l'efficienza delle eventuali batterie tampone e lo stato dei fusibili, verificate inoltre le connessioni del motore al quadro di comando.
- Se lo stelo non scende, è probabile che arrivi costantemente un comando di apri dal quadro di comando o da qualche dispositivo esterno. Scollegate quindi temporaneamente tutti i dispositivi esterni in modo da identificare la causa del problema. Se lo stelo resta ancora sollevato procedere alla disconnessione dell'alimentazione e quindi alla verifica del quadro comandi. Lo stelo comunque, in assenza di alimentazione, deve tendere spontaneamente alla discesa; se ciò non si verificasse, procedere allo smontaggio al fine di verificare eventuali impedimenti meccanici alla manovra di discesa

7) SMANTELLAMENTO

Nel caso l'automazione venga smontata per essere poi rimontata in altro sito bisogna:

- Togliere l'alimentazione e scollegare tutto l'impianto elettrico.
- Rimuovere il dissuasore, prestando attenzione a non danneggiare la guaina di protezione dei cavi elettrici durante le operazioni di scavo.
- Smontare il quadro di comando e tutti i componenti dell'installazione.
- Nel caso alcuni componenti non possano essere rimossi o risultino danneggiati, provvedere alla loro sostituzione.

8) RESISTENZA

Il quadro Perseo PERSEO CBE.P SD o PERSEO CBD.P SD dispone del parametro TERMON che regola la differenza di temperatura tra il motore del dissuasore e la temperatura ambiente, in gradi centigradi, in modo tale da far passare negli avvolgimenti del motore una corrente per mantenerlo in temperatura in climi particolarmente freddi.

9) ANTIFURTO

Predisposizione sensore reed collocato sotto la flangia dei modelli predisposti. Consente la connessione ad un antifurto esterno. Nel caso di tentativo di manomissione del dissuasore il sensore attiva il sistema di allarme (fili colore arancione, contatto NC).

INSTALLAZIONE OPERATORE CON PREDISPOSIZIONE CASSAFORMA**10) PREINSTALLAZIONE CASSA DI FONDAZIONE VUOTA E CHIUSURA CON L'APPOSITO COPERCHIO (FIG.J)****11) PREPARAZIONE CASSA DI FONDAZIONE PER INSTALLAZIONE OPERATORE (FIG.K)**

Rimuovere il tombino, svitare i dadi delle zanche e togliere le quattro viti di protezione dei filetti.

Pulire il fondo e la superficie di appoggio da eventuali detriti.

12) PREPARAZIONE DISSUASORE PER L'INSTALLAZIONE NELLA CASSA (FIG.L)

Svitare le viti di fissaggio e rimuovere la flangia in ghisa

13) POSIZIONAMENTO CAVO DI ALIMENTAZIONE (FIG.M)**14) INSERIMENTO DISSUASORE NELLA CASSA DI FONDAZIONE (FIG.N)**

Inserire lo STOPPY ruotato di 30° nella cassa di fondazione.

A 10 cm da terra, come indicato in figura N2, ruotare il dissuasore in senso antiorario. Per sollevare lo STOPPY utilizzare i golfari come indicato in figura N1.

15) FISSAGGIO DISSUASORE (FIG.O)**16) REGOLAZIONE ALTEZZA E CONCENTRICITA' (FIG.P)**

Regolare l'altezza agendo sulle viti riportate in figura P (Rif.1).

Una volta completata la regolazione dell'altezza (rif. P1) agire sulle stesse viti con una rotazione compresa da 0 a 360° per attivare la corretta concentricità (rif. P2).

NOTA: le stesse viti regolano sia l'altezza che la concentricità.

17) MONTAGGIO FLANGIA IN GHISA (FIG.Q)

1) GENERAL OUTLINE

Underground anti-waiting bollard, compact and sturdy. Comprises a steel rod driven by an oil-immersed motor. Protected by a steel cylinder with an electrophoretic coating, to be set in the ground. The **PERSEO CBE.P SD** or **PERSEO CBD.P SD** control panel allows up to four bollards to be controlled simultaneously.

2) TECHNICAL SPECIFICATIONS FOR STOPPY MBB ACTUATOR

MOTOR	
Motor	220-230V 50/60Hz (*)
Capacitor	10 µF
Power input	300 W
Limit switch	magnetic reed sensor
Absorption	1,4 A (230V) 2,4 A (110V)
Work frequency	intensive
Degree of protection	IP 67
Control panel	PERSEO CBE.P SD or PERSEO CBD.P SD
Electric brake	24Vdc
Working time	6 s (- STOPPY MBB 219-500.C)
	9 s (- STOPPY MBB 219-700.C)
Working temperature	-40°C *** +60°C *** With built-in heater on (PERSEO CBE.P SD)
Front impact resistance on rod raised by 350 mm	8,000 Joule (50% breakagepossibility)
Static Load	Max. sustainable weight with raised rod: 300kg
	Max. sustainable weight with lowered rod: 15,000 kg
Weight	STOPPY MBB 500.C Net weight 78 kg / Gross weight 82 kg
	STOPPY MBB 700.C Net weight 92 kg / Gross weight 96 kg
Dimensions	see FIG. G
Manual manoeuvre	If there is no power, it becomes reversible by cutting off the power

(* other voltages available on request)

3) ELECTRICAL INSTALLATION SET-UP

Lay out the electrical installation as shown in fig. A, making reference to the current CEI 64-8, IEC 364 (HD 384 harmonised) electrical standards, and other national standards.

WARNING! For connection to the mains power supply, use a multicore cable with a cross-sectional area of at least 3x1.5mm² of the kind provided for by the regulations in force. To connect the motors, use a cable with a cross-sectional area of at least 1.5mm² of the kind provided for by the regulations in force. The cable must be type H05RN-F at least.

To connect the bollard to the control panel, use cable supplied as standard and already wired inside the bollard. Should the cable be too short, join it inside a watertight box, using two separate cables for low voltage and mains voltage connections.

Particular attention must be paid in separating and fixing the wiring, so that the low voltage and mains voltage cables are prevented from coming into contact.

Connect the control and safety devices in compliance with the installation technical standards mentioned previously.

Fig. A shows the number of connections and their cross section for an approximate length of 100 metres: in case of longer cables, calculate the cross section for the true automation load.

Example of installation:

I Type-approved omnipolar circuit breaker, which must be adequately rated and have at least 3,5 mm contact opening, provided with protection against overloads and short circuits. If not already installed, place a type-approved differential switch with a 0.03A threshold just before the automation system.

QR Control panel and incorporated receiver

S Key selector

AL Blinker with tuned antenna

M Bollard

P Wall-mounted pushbutton panel

Fte, Fre Pair of photocells

T 1-2-4 channel transmitter

SF Red and green traffic lights

SM Magnetic coil

NOTE: The choice of the type and number of safety devices to be installed depends on the particular use and installation location.

4) PRELIMINARY CHECKS

Check that the installation base is stable and level.

For correct operation, the bollard does not require precise verticality; however, to obtain a good aesthetic result, it is advisable to proceed to levelling the installation

area so as to ensure that the rod stroke is perfectly vertical.

5) FOUNDATION DIGGING AND BOLLARD POSITIONING

- Proceed as shown in fig. B .
- Carry out electrical installation (see paragraph 3).

6) MALFUNCTIONS. CAUSES AND REMEDIES

- If the rod fails to raise, check that the mains power is on, that the backup batteries, if any, are in proper working order and that the fuses have not blown. Also check the motor's connections to the control panel.
- If the rod does not move down, it is probable that an Open command is constantly given from the control panel or other external device. Therefore temporarily disconnect all the external devices in order to identify the cause of the problem. If the rod still remains raised, proceed to disconnecting the power supply and then checking the control panel. Anyway, when the power supply is off, the rod should spontaneously tend to lower; if this does not happen, proceed to disassembly in order to identify any mechanical problems preventing the lowering manoeuvre.

7) DISMANTLING

When the automation device is disassembled to be reassembled on another site, proceed as follows:

- Disconnect the power supply and the entire electrical installation
- Remove the bollard, taking care not to damage the sheath which is to protect the electric cables during the digging operations.
- Disassemble the control panel and all the installation components.
- In the case where some of the components cannot be removed or are damaged, they must be replaced.

8) HEATING ELEMENT

The Perseo PERSEO CBE.P SD or PERSEO CBD.P SD control unit has the TERMON setting incorporated, which regulates the temperature difference between the bollard motor and the outdoor temperature in degrees centigrade, which passes the current through the motor windings to keep the temperature constant especially in cold environment conditions.

9) ANTITHEFT SYSTEM

A reed sensor is installed under the flange of models designed for this, which enables connecting an external antitheft system. If there is an attempt to tamper with the bollard, the sensor activates the alarm system (orange wires, NC contact).

OPERATOR INSTALLATION IN READY INSTALLED FOUNDATION BOX

10) PRE-INSTALLING THE EMPTY FOUNDATION BOX AND SEALING WITH RELEVANT COVER (FIG.J)

11) PREPARING THE FOUNDATION BOX FOR OPERATOR INSTALLATION (FIG.K)

Remove the cover, unscrew the anchor nuts and remove the four thread protection screws.

Clean the base and the surface the device will sit on, removing any debris.

12) PREPARING THE BOLLARD FOR INSTALLATION IN THE FOUNDATION BOX (FIG.L)

Unscrew the fastening screws and remove the cast iron flange

13) POSITIONING THE POWER CABLE (FIG.M)

14) INSERTING THE BOLLARD IN THE FOUNDATION BOX (FIG.N)

Lower STOPPY into the foundation box turned 30°.

With the bollard held approx. 10 cm above the ground, as illustrated in figure N2, turn it anticlockwise.

To lift STOPPY, use the eyebolts as illustrated in figure N1.

15) FASTENING THE BOLLARD (FIG.O)

16) ADJUSTING HEIGHT AND CONCENTRICITY (FIG.P)

Adjust height by turning the screws shown in figure P (Ref.1).

Once you have finished adjusting height (ref. P1), turn the same screws between 0 and 360° until you are happy the bollard sits concentrically in its housing (rif. P2).

NOTE: the same screws are used to adjust both height and concentricity.

17) FITTING THE CAST IRON FLANGE (FIG.Q)

1) GENERALITES

Borne anti-stationnement enterrée, compacte et robuste.
Formé par tige en acier compactée par un moteur dans bain d'huile. Le tout est protégé par un cylindre en acier traité par cataphorèse, qui doit être enterré.
L'unité de commande **PERSEO CBE.P SD** ou **PERSEO CBD.P SD** permet de contrôler en même temps jusqu'à quatre bornes anti-stationnement.

2) CARACTERISTIQUES TECHNIQUES DE L'ACTIONNEUR STOPPY MBB

MOTEUR	
Moteur	220-230V 50/60Hz (*)
Condensateur	10 µF
Puissance absorbée	300 W
Fin de course	capteur magnétique REED
Absorption	1,4 A (230V) 2,4 A (110V)
Fréquence de travail	usage continue
Degré de protection	IP 67
Tableau de commande	PERSEO CBE.P SD ou PERSEO CBD.P SD
Electrofrein	24Vdc
Temps de travail	6 s (- STOPPY MBB 219-500.C)
	9 s (- STOPPY MBB 219-700.C)
Température d'exercice	-40°C *** +60°C *** Avec réchauffeur intégré actif (PERSEO CBE.P SD)
Résistance au choc frontal sur le plot soulevé de 350 mm	8.000 Joules (ruptures probables à 50%)
Charge Statique	Avec le plot soulevé, poids soutenu maxi 300kg Avec le plot baissé, poids soutenu maxi 15.000 kg
Poids	STOPPY MBB 500.C Poids net 78 kg / Poids brut 82 kg
	STOPPY MBB 700.C Poids net 92 kg / Poids brut 96 kg
Dimensions	voir FIG. G
Manoeuvre manuelle	En l'absence de tension il devient irréversible si on coupe l'alimentation

(* d'autres tensions disponibles en option)

3) PREDISPOSITION DE L'INSTALLATION ELECTRIQUE

Prédisposer l'installation électrique comme indiqué à la fig. A, se référant aux normes en vigueur pour les installations électriques CEI 64-8, IEC364, harmonisation HD384 et autres normes nationales.

ATTENTION ! Pour la connexion sur le secteur, utilisez un câble multipolaire ayant une section d'au moins 3x1,5 mm² et conforme aux normes en vigueur. Pour la connexion des moteurs, utilisez un câble multipolaire ayant une section d'au moins 1,5 mm² et conforme aux normes en vigueur. Le câble doit être au moins égal à H05RN-F.

Pour la connexion de la borne anti-stationnement au tableau de contrôle, utiliser le câble fourni en dotation et déjà câblé à l'intérieur de la borne. Si la longueur du câble est insuffisante, effectuer la jonction à l'intérieur d'une boîte étanche en utilisant deux câbles séparés pour les connexions à basse tension et pour celles à tension de ligne. Un soin particulier doit être pris pour la séparation et la fixation du câblage, de telle façon à exclure le contact entre les conducteurs à basse tension et ceux à tension de ligne. Réaliser les connexions des dispositifs de commande et de sécurité selon les normes pour la technique des installations précédemment citées.
La fig. A fournit le nombre des connexions et leur section pour une longueur d'environ 100 mètres; pour des longueurs supérieures, calculer la section pour la charge réelle de l'automatisme.

Exemple d'installation:

I	Interrupteur disjoncteur omnipolaire homologué, ayant une puissance adéquate, avec ouverture des contacts d'au moins 3,5 mm, doté de protection contre la surcharge et le court-circuit. S'il n'est pas présent, prévoir en amont de l'automatisme un interrupteur différentiel homologué avec seuil 0,03A.
QR	Tableau de commande et récepteur incorporé
S	Sélecteur à clé
AL	Feu clignotant avec antenne accordée
M	Borne anti-stationnement
P	Clavier mural
Fte, Fre	Couple de cellules photoélectriques
T	Emetteur 1-2-4 canaux
SF	Feu à lumière rouge et verte
SM	Boucle magnétique

NOTE: Le choix du type et du nombre des dispositifs de sécurité à installer dépend du type d'utilisation et du lieu d'installation.

4) VERIFICATIONS PRELIMINAIRES

Vérifier que la surface d'appui est stable et plate.

Pour son fonctionnement, la borne anti-stationnement n'exige pas une perpendicularité parfaite, mais il est conseillé, pour un bon résultat esthétique, d'effectuer au moins le nivellement de la zone de pose, de telle façon à assurer une course parfaitement verticale du plot.

5) PREDISPOSITION DE LA TRACHEE ET POSE DE LA BORNE ANTI-STATIONNEMENT

- Creuser comme indiqué à la fig. B.
- Réaliser la prédisposition électrique (voir paragraphe 3).

6) MAUVAIS FONCTIONNEMENTS. CAUSES ET SOLUTIONS

- Si la tige ne monte pas, vérifiez la présence de tension du secteur, le bon fonctionnement des éventuelles batteries de secours et l'état des fusibles, vérifiez en outre les branchements du moteur sur le tableau de commande.
- Si le plot ne descend pas, il est probable que le tableau de commande ou un autre dispositif extérieur envoie sans cesse une commande d'ouverture. Il faudra donc débrancher provisoirement tous les dispositifs extérieurs, de telle façon à identifier la cause du problème. Si le plot reste encore soulevé, débrancher l'alimentation et vérifier le tableau des commandes. En tous les cas le plot, en absence d'alimentation, doit spontanément tendre à descendre; si cela n'est pas le cas, il faudra le démonter afin de vérifier des problèmes mécaniques éventuels qui empêchent la manoeuvre de descente.

7) DEMONTAGE

Si l'automatisme est démontée pour être ensuite remonté ailleurs, il faudra:

- Couper l'alimentation et débrancher toute l'installation électrique.
- Enlever la borne anti-stationnement en faisant attention à ne pas endommager la gaine de protection des câbles électriques pendant les opérations de creusement.
- Démonter le tableau de commande et tous les composants de l'installation.
- Si des composants ne peuvent pas être démontés ou s'ils sont endommagés, il faudra les remplacer.

8) RÉSISTANCE

Le tableau Perseo PERSEO CBE.P SD ou PERSEO CBD.P SD dispose du paramètre TERMON, qui règle la différence de température entre le moteur de la borne escamotable et la température ambiante, en degrés centigrades, de façon à faire passer le courant dans les enroulements du moteur afin de le maintenir à la température voulue dans les zones où le climat est particulièrement froid

9) ANTIVOL

Prédisposition capteur reed placé sous la bride des modèles prédisposés. Permet d'accomplir la connexion sur un antivol externe. En cas de tentative d'effraction de la borne escamotable, le capteur active le système d'alarme (fils de couleur orange, contact NF).

INSTALLATION DE L'OPÉRATEUR AVEC PRÉDISPOSITION PUISARD**10) PRÉINSTALLATION DU PUISARD VIDE ET FERMETURE AVEC LE COUVERCLE PRÉVU À CE EFFET (FIG. J)****11) PRÉPARATION DU PUISARD POUR INSTALLER L'OPÉRATEUR (FIG. K)**

Retirez la bouche d'égoût, dévissez les écrous des pattes et retirez les quatre vis de protection des filets.
Éliminez complètement les déchets éventuels du fond et de la surface d'appui.

12) PRÉPARATION DE LA BORNE ESCAMOTABLE POUR L'INSTALLATION DANS LE PUISARD (FIG. L)

Dévissez les vis de fixation et retirez la bride en fonte.

13) MISE EN PLACE DU CÂBLE D'ALIMENTATION (FIG. M)**14) INTRODUCTION DE LA BORNE ESCAMOTABLE DANS LE PUISARD (FIG. N)**

Enfilez la STOPPY tourné de 30° dans le puisard.
A 10 cm du sol, comme le montre la figure N2, faites tourner la borne en sens antihoraire. Pour soulever la STOPPY utilisez les oeillets, comme le montre la figure N1.

15) FIXATION DE LA BORNE ESCAMOTABLE (FIG. O)**16) Réglage de la hauteur et de la concentricité (FIG. P)**

Réglez la hauteur en agissant sur les vis indiquées sur la figure P (réf. 1).
Au terme du réglage de la hauteur (réf. P1) faites faire à ces mêmes vis une rotation comprise entre 0 et 360° pour activer la concentricité correcte (réf. P2).
REMARQUE: les mêmes vis permettent de régler la hauteur et la concentricité.

17) Montage de la BRIDE EN FONTE (FIG. Q)

1) ALLGEMEINES

Kompakter und robuster versenkbarer Poller.

Bestehend aus einem Stahlschaft, angetrieben von einem Motor in Ölbad. Geschützt von einem einzubauenden Zylinder aus Stahl mit Kataphoresebehandlung. Mit der Steuerung **PERSEO CBE.P SD** oder **PERSEO CBD.P SD** lassen sich bis zu vier versenkbare Poller gleichzeitig kontrollieren.

2) TECHNISCHE DATEN DES ANTRIEBS STOPPY

MOTOR	
Motor	220-230V 50/60Hz (*)
Kondensator	10 µF
Leistungsaufnahme	300 W
Endschalter	REED-Magnetsensor
Aufnahme	1,4 A (230V) 2,4 A (110V)
Betriebsfrequenz	intensiv
Schutzart	IP 67
Steuerung	PERSEO CBE.P SD oder PERSEO CBD.P SD
Elektrobremse	24Vdc
Arbeitsdauer	6 s (- STOPPY MBB 219-500.C)
	9 s (- STOPPY MBB 219-700.C)
Betriebstemperatur	- 40 °C *** + 60 °C ***mit aktivem integriertem Heizgerät (PERSEO CBE.P SD)
Widerstandskraft gegen einen frontalen Stoß gegen den um 350 mm angehobenen Schaft	8.000 Joule Bruchwahrscheinlichkeit bei 50%)
Statische Belastung	Bei angehobenem Schaft werden max. 300 kg Gewicht ausgehalten
	Bei abgesenktem Schaft werden max. serie O15.000 kg ausgehalten
Gewicht	STOPPY MBB 500.C Nettogewicht 78 kg / Bruttogewicht 82 kg
	STOPPY MBB 700.C Nettogewicht 92 kg / Bruttogewicht 96 kg
Abmessungen	siehe Fig. G
Handbedienung	Bei Abwesenheit der Spannung wird er durch Unterbrechung der Stromversorgung reversibel.

(* spezielle Spannungen auf Anfrage erhältlich)

3) AUSFÜHRUNG DER ELEKTRISCHEN ANLAGE

Führen Sie die elektrische Anlage (Fig. A) nach den einschlägigen Vorschriften für elektrische Anlagen CEI 64-8, IEC364, Harmonisierung HD384 und anderen landesspezifischen Normen aus.

ACHTUNG! Verwenden Sie für den Anschluss an das Stromnetz mehradrige Kabel mit einem Mindestquerschnitt von 3 x 1,5 mm² vom Typ, der von den geltenden Bestimmungen vorgeschrieben wird. Verwenden Sie für den Anschluss der Motoren Kabel mit einem Mindestquerschnitt von 1,5 mm² vom Typ, der von den geltenden Bestimmungen vorgeschrieben wird. Das Kabel muss zumindest H05RN-F sein.

Für die Verbindung des Pollers mit der Steuerung benutzen Sie ein Kabel das bei der Lieferung bereits im Innern des Pollers angeschlossen ist. Reicht die Kabellänge nicht aus, verbinden Sie zwei Kabel in einem dicht schließenden Kasten, für die Nieder- und Netzspannungsanschlüsse benutzen Sie zwei separate Kabel.

Zu achten ist besonders darauf, daß die Kabel so getrennt und fixiert werden, daß sich Nieder- und Netzspannungsleitungen nicht berühren können.

Die Steuerungs- und Sicherheitsvorrichtungen müssen im Einklang mit den vorstehend zitierten Anlagenormen angeschlossen werden.

In Fig. A ist die Anzahl der Anschlüsse und der Querschnitt für eine Kabellänge bis 100 Meter aufgeführt; Für längere Kabel ist der Querschnitt anhand der Anlagenreallast zu berechnen.

Installationsbeispiel:

I Allpoliger geprüfter Trennschalter mit ausreichender Festigkeit und Kontaktabstand von mindestens 3,5 mm, versehen mit einer Sicherung gegen Überlastung und Kurzschlüsse. Falls noch nicht vorhanden, muß der Anlage ein geprüfter Fehlerstromschutzschalter mit einer Schwelle von 0.03A vorgeschaltet werden.

Qr Schaltkasten und eingebautes Empfangsteil.

S Abschließbarer Funktionsschalter.

AL Blinkleuchte mit abgestimmter Antenne.

M Poller

P Wandhängende Knopf tafel

Fte, Fre Fotozellenpaar.

T 1-2-4-Kanal-Sendeeinheit.

SF Ampel mit Rot-Grün-Umschaltung

SM Magnetspule

ANMERKUNG: Art und Anzahl der Sicherheitsvorrichtungen hängen vom jeweiligen Gebrauch und dem Installationsort ab.

4) VORABKONTROLLEN

Prüfen Sie, ob die Installationsbasis stabil und eben ist.

Der versenkbare Poller muß, damit er funktioniert, nicht unbedingt in der Senkrechten stehen, aus optischen Gründen wird jedoch empfohlen, den Installationsbereich zu nivellieren, damit der Schaft genau vertikal verläuft.

5) VORBEREITUNG DER GRUBE UND INSTALLATION DES POLLERS

• Heben wie er in Fig. B.

• Anschließend wird die elektrische Anlage ausgeführt (siehe Abschnitt 3)

6) FEHLFUNKTIONEN. URSACHEN UND ABHILFE

• Überprüfen Sie das Vorhandensein der Spannung, die Effizienz der eventuellen Pufferbatterien und den Zustand der Sicherungen, falls sich der Schaft nicht hebt; überprüfen Sie außerdem die Anschlüsse des Motors an der Schalttafel.

• Führt der Schaft nicht herab, erhält er wahrscheinlich ständig ein Öffnungssignal von der Steuerung oder einer der externen Vorrichtungen. Unterbrechen Sie also vorübergehend sämtliche externen Anschlüsse, um der Problemursache auf den Grund zu gehen. Bleibt der Schaft immer noch oben, unterbrechen Sie die Stromversorgung und überprüfen dann die Steuerung. Der Schaft muß ohne Stromversorgung sofort nach unten gehen; geschieht dies nicht, zerlegen Sie die Anlage (Abschnitt 10), um mögliche mechanische Hindernisse beim Abstieg aufzuspüren.

7) ZERLEGUNG

Wird die automatische Anlage zerlegt, um an anderer Stelle wieder aufgebaut zu werden, ist folgendes nötig:

- Stromversorgung unterbrechen und die gesamte elektrische Anlage abklemmen.
- Entfernen Sie den versenkbaren Poller. Vorsicht, daß der Schutzmantel der Stromkabel während der Aushubarbeiten nicht beschädigt wird.
- Bauen Sie die Steuerung und sämtliche Anlagenkomponenten aus.
- Falls es Komponenten gibt, die nicht entfernt werden können oder schadhaft sind, müssen sie ersetzt werden.

8) HEIZWIDERSTAND

Die Steuerung PERSEO CBE.P SD oder PERSEO CBD.P SD verfügt über den Parameter TERMON, der die Differenz der Temperatur zwischen dem Motor des Pollers und der Umgebungstemperatur in Grad Celsius regelt, sodass ein Strom durch die Wicklungen des Motors fließt, um ihn auf Temperatur zu halten speziell in Länder mit kaltem Klimawetter.

9) DIEBSTAHSICHERUNG

Vorbereitung Reed-Sensor unter dem Flansch bei vorgesehenen Modellen. Gestattet den Anschluss einer externen Diebstahlsicherung. Bei einem Versuch der Beschädigung des Pollers löst der Sensor einen Alarm aus (orange Leiter, Ausschaltglied).

INSTALLATION DES TRIEBES MIT VORBEREITUNG DES KASTENS

10) VORINSTALLATION DES LEEREN FUNDAMENTKASTENS UND SCHLIESSEN MIT DER ENTSPRECHENDEN ABDECKUNG (FIG. J)

11) VORBEREITUNG DES FUNDAMENTKASTENS FÜR DIE INSTALLATION DES TRIEBES (FIG. K)

Entfernen Sie den Deckel, lösen Sie die Muttern der Zargen und entfernen Sie die 4 Gewindeschutzschrauben.

Reinigen Sie die Auflageflächen gründlich von eventuellen Ablagerungen.

12) VORBEREITUNG DES POLLERS FÜR DIE INSTALLATION IM KASTEN (FIG. L)

Lösen Sie die Befestigungsschrauben und entfernen Sie den Flansch aus Gusseisen.

13) POSITIONIERUNG DES KABELS DER STROMVERSORGUNG (FIG. M)

14) EINSETZEN DES POLLERS IN DEN FUNDAMENTKASTEN (FIG. N)

Setzen Sie STOPPY um 30° gedreht in den Fundamentkasten.

Drehen Sie den Poller wie auf Fig. N2 gezeigt 10 cm vom Boden in Gegenzeigersinn. Benutzen Sie zum Anheben von STOPPY die Hebeösen, wie auf Fig. N1 gezeigt.

15) BEFESTIGUNG DES POLLERS (FIG.O)

16) EINSTELLUNG DER HÖHE UND DER KONZENTRIZITÄT (FIG. P)

Stellen Sie die Höhe an den auf Fig. P (Pos. 1) gezeigten Schrauben ein.

Stellen Sie nach der Einstellung der Höhe (Pos. P1) an den gleichen Schrauben durch eine Rotation zwischen 0 und 360° die richtige Konzentrizität ein (rif. P2).

ANMERKUNG: Die Höhe und die Konzentrizität werden mit den gleichen Schrauben eingestellt.

17) MONTAGE DES FLANSCHES AUS GUSSEISEN (FIG.Q)

1) DATOS GENERALES

Disuasor de estacionamiento soterrado, compacto y robusto. Constituido por vástago de acero accionado por un motor en baño de aceite. Protegido por un cilindro para enterrar de acero con tratamiento de cataforesis. El cuadro de mandos **PERSEO CBE.P SD** o **PERSEO CBD.P SD** permite controlar, simultáneamente, hasta cuatro disuasores.

2) DATOS TECNICOS DEL SERVOMOTOR STOPPY

MOTOR	
Motor	220-230V 50/60Hz (*)
Condensador	10 µF
Potencia absorbida	300 W
Final de carrera	sensor magnético Reed
Absorption	1,4 A (230V) 2,4 A (110V)
Frecuencia de trabajo	continuo
Grado de protección	IP 67
Cuadro de mandos	PERSEO CBE.P SD o PERSEO CBD.P SD
Electrofreno	24Vdc
Tiempo de trabajo	6 s (- STOPPY MBB 219-500.C) 9 s (- STOPPY MBB 219-700.C)
Temperatura de funcionamiento	-40°C *** +60°C *** Con calefactor integrado activo (PERSEO CBE.P SD)
Resistencia al impacto frontal en el vástago levantado 350 mm	8.000 Joule (probables roturas al 50%)
Carga Estática	Con el vástago levantado, peso máx. sostenido: 300 kg. Con el vástago bajado, peso máx. sostenido: 15.000 kg.
Peso	STOPPY MBB 500.C Peso neto 78 kg / Peso bruto 82 kg STOPPY MBB 700.C Peso neto 92 kg / Peso bruto 96 kg
Dimensiones	véase la FIG. G
Maniobra manual	En caso de falta de tensión se vuelve reversible interrumpiendo la alimentación

(* Otras tensiones disponibles, a petición)

3) PREDISPOSICION DE LA INSTALACION ELECTRICA

La instalación eléctrica debe predisponerse como se indica en la fig. A, teniendo en cuenta las normas vigentes para las instalaciones eléctricas CEI 64-8, IEC 364, armonización HD 384 y otras normas nacionales.

¡ATENCIÓN! Para la conexión a la red, utilizar cable multipolar de sección mínima de 3x1,5 mm² y del tipo previsto por las normas vigentes.

Para la conexión de los motores, utilizar cable de sección mínima de 1,5 mm² y del tipo previsto por las normas vigentes. El cable debe ser al menos igual a H05RN-F. Para la conexión del disuasor al cuadro de control, hay que utilizar el cable suministrado en el equipamiento y ya cableado dentro del disuasor. Si la longitud del cable es insuficiente, habrá que empalmar, dentro de una caja estanca, dos cables separados para las conexiones de baja tensión y para las conexiones con tensión de red.

Es preciso prestar una particular atención al momento de separar y fijar el cableado, de manera que no sea posible el contacto entre los conductores de baja tensión y los conductores con tensión de red.

Las conexiones de los dispositivos de mando y de seguridad han de realizarse de conformidad con las normas de buena técnica de las instalaciones anteriormente citadas. En la fig. A, se indica el número de conexiones y su sección para una longitud de aproximadamente 100 metros; en caso de longitudes superiores, hay que calcular la sección para la carga real del automatismo.

Ejemplo de instalación:

I Interruptor seccionador omnipolar homologado, de capacidad adecuada, con apertura de contactos de al menos 3,5 mm, provisto de protección contra las sobrecargas y los cortocircuitos. Si no está presente, hay que disponer, antes del automatismo, un interruptor diferencial homologado con un umbral de 0,03 A.

QR Cuadro de mandos y receptor incorporado.

S Selector de llave.

AL Luz intermitente con antena sintonizada.

M Disuasor.

P Botonera mural.

Fte, Fre Pareja de fotocélulas.

T Transmisor de 1-2-4 canales.

SF Semáforo de luz roja y verde.

SM Espira magnética.

NOTA: La elección del tipo y del número de dispositivos de seguridad que se instalarán

depende del uso previsto y del lugar fijado para la instalación.

4) CONTROLES PRELIMINARES

Es preciso verificar que la base de instalación sea estable y casi plana.

El disuasor, para su funcionamiento, no tiene particulares exigencias de perpendicularidad; de todas maneras, se aconseja, para un buen resultado estético, nivelar la zona de instalación para garantizar una carrera perfectamente vertical del vástago.

5) PREDISPOSICION DE LA EXCAVACION E INSTALACION DEL DISUASOR. Es necesario:

- Realizar como se indica en la fig. B.
- Realizar la predisposición eléctrica (véase el apartado 3).

6) MAL FUNCIONAMIENTO: CAUSAS Y SOLUCIONES.

- Si el vástago no sube, comprobar la presencia de tensión de red, la eficiencia de las eventuales baterías compensadoras y el estado de los fusibles, comprobar además las conexiones del motor al cuadro de mando.
- Si el vástago no baja, es probable que llegue constantemente un comando de "abre" del cuadro de mandos o de algún dispositivo exterior. En este caso, habrá que desconectar, provisionalmente, todos los dispositivos exteriores para identificar la causa del problema. Si el vástago sigue levantado, habrá que desconectar la alimentación y controlar el cuadro de mandos. En cualquier caso, el vástago, a falta de alimentación, debe tender espontáneamente a la bajada; si no fuera así, habría que desmontarlo para verificar si existe algún tipo de impedimento mecánico a la maniobra de bajada.

7) DESMANTELAMIENTO

En caso de que se desmonte el automatismo para después volver a montarlo en otro lugar, es necesario:

- Cortar la alimentación y desconectar toda la instalación eléctrica.
- Sacar el disuasor, procurando no dañar la vaina de protección de los cables eléctricos durante las operaciones de excavación.
- Desmontar el cuadro de mandos y todos los componentes de la instalación.
- En el caso de que algunos componentes no se puedan sacar o resulten dañados, habrá que sustituirlos.

8) RESISTENCIA

El cuadro PERSEO CBE.P SD o PERSEO CBD.P SD cuenta con el parámetro TERMON que regula la diferencia de temperatura entre el motor del disuasor y la temperatura ambiente, en grados centígrados, de manera tal de hacer pasar por los bobinados del motor una corriente capaz de mantenerlo en temperatura en situaciones climáticas particularmente frías.

9) ANTIRROBO

Adaptación del sensor reed ubicado bajo la brida de los modelos preparados. Permite la conexión a un sistema antirrobo externo. En el caso de intento de alteración del disuasor, el sensor activa el sistema de alarma (cables de color anaranjado, contacto NC).

INSTALACIÓN OPERADOR CON DISPOSICIÓN ENCOFRADO**10) PREINSTALACIÓN CAJA DE CIMENTACIÓN VACÍA Y CIERRE CON LA TAPA ESPECÍFICA (FIG.J)****11) PREPARACIÓN CAJA DE CIMENTACIÓN PARA INSTALACIÓN OPERADOR (FIG.K)**

Quitar el sumidero, desenroscar las tuercas de las grapas y quitar los cuatro tornillos de protección de las roscas.

Limpiar eventuales desechos del fondo y de la superficie de apoyo.

12) PREPARACIÓN DISUASOR PARA LA INSTALACIÓN EN EL ENCOFRADO (FIG.L)

Desenroscar los tornillos de fijación y quitar la brida de fundición

13) POSICIONAMIENTO CABLE DE ALIMENTACIÓN (FIG.M)**12) INTRODUCCIÓN DISUASOR EN LA CAJA DE CIMENTACIÓN (FIG.N)**

Introducir el STOPPY girado 30° en la caja de cimentación.

A 10 cm del suelo, como se indica en la figura N2, girar el disuasor en el sentido contrario a las agujas del reloj.

Para levantar el STOPPY utilizar los cáncamos como se indica en la figura N1.

15) FIJACIÓN DISUASOR (FIG.O)**16) REGULACIÓN ALTURA Y CONCENTRICIDAD (FIG.P)**

Regular la altura interviniendo en los tornillos reproducidos en la figura P (Ref. 1).

Una vez completada la regulación de la altura (ref. P1) intervenir en los mismos tornillos con una rotación comprendida entre 0 y 360° para lograr la concentricidad correcta (rif. P2).

NOTA: los mismos tornillos regulan la altura y la concentricidad.

17) MONTAJE BRIDA DE FUNDICIÓN (FIG.Q)

1) GENERALIDADES

Condicionador de estacionamento enterrado, compacto e robusto. Composto por espigão de aço comandado por um motor em banho de óleo. Protegido por um cilindro que deve ser enterrado, de aço, com tratamento de catáforese. O quadro de comando **PERSEO CBE.P SD** ou **PERSEO CBD.P SD** consente de controlar simultaneamente até quatro condicionadores de trânsito (Fig.8).

2) DADOS TÉCNICOS ACCIONADOR STOPPY MBB

MOTOR	
Motor	220-230V 50/60Hz (*)
Condensador	10 µF
Potência absorvida	300 W
Fim-de-curso	sensor magnético REED
Absorção	1,4 A (230V) 2,4 A (110V)
Frequência de Trabalho	intensivo
Grau de protecção	IP 67
Quadro de comando	PERSEO CBE.P SD ou PERSEO CBD.P SD
Travão eléctrico	24Vdc
Tempo de trabalho	6 s (- STOPPY MBB 219-500.C)
	9 s (- STOPPY MBB 219-700.C)
Temperatura de funcionamento	-40°C *** +60°C *** Com aquecedor integrado ativo (PERSEO CBE.P SD)
Resistência ao choque frontal no espigão levantado de 350 mm	8.000 Joules
Carga estática	Com espigão levantado peso sustentado máx. 300 kg
	Com espigão abaixado peso sustentado máx. 15.000 kg
Peso	STOPPY MBB 500.C Peso líquido 78 kg / Peso bruto 82 kg
	STOPPY MBB 700.C Peso líquido 92 kg / Peso bruto 96 kg
Dimensões	veja FIG. G
Manobra manual	na falta de tensão torna-se reversível.

(* outras tensões disponíveis a pedido).

3) EXECUÇÃO DA INSTALAÇÃO ELÉCTRICA

Efectue a instalação eléctrica tal como está indicado na fig.A fazendo referência às normas em vigor para as instalações eléctricas CEI 64-8, IEC364, harmonização HD384 e outras normas nacionais.

ATENÇÃO! Para a ligação à rede, utilizar um cabo multipolar com uma secção mínima de 3x1,5 mm² e do tipo previsto pela regulamentação em vigor.

Para a ligação dos motores, utilizar um cabo com uma secção mínima de 1,5 mm² e do tipo previsto pela regulamentação em vigor. O cabo deve ser pelo menos equivalente a H05RN-F.

Para a ligação do condicionador de trânsito ao quadro de controlo utilize o cabo fornecido com o equipamento base e já cablado no interior do condicionador de trânsito. No caso em que, o comprimento não fosse suficiente, efectue a junção no interior de uma caixa estanque utilizando dois cabos separados para as ligações de baixa tensão e para aqueles com tensão de rede.

Deve-se dedicar especial cuidado em separar e fixar a cablagem de maneira que não seja possível o contacto entre os condutores de baixa tensão e aqueles com tensão de rede. Execute as ligações dos dispositivos de comando e de segurança de acordo com as normas para a técnica das instalações precedentemente citadas.

Na fig.A está indicado o número de ligações e a respectiva secção para um comprimento de aproximadamente 100 metros; para comprimentos superiores, calcule a secção para o carga real da automatização.

Exemplo de instalação:

I Interruptor seccionador omnipolar homologado de capacidade apropriada com abertura dos contactos de pelo menos 3,5 mm, equipado de dispositivo para a protecção contra as sobrecargas e os curtos-circuitos. Se não for presente, instale um interruptor diferencial homologado com limiar de 0,03 A, à montante da automatização.

QR Quadro de comando e receptor incorporado

S Selector de chave

AL Lampejante com antena sintonizada

M Condicionador de trânsito

P Botoneira de muro

Fte, Fre Par de fotocélulas

T Emissor 1-2-4 canais

SF Semáforo com luz vermelha e verde

SM Espira magnética

NOTA: A escolha do tipo e do número dos dispositivos de segurança a instalar, depende do particular uso e do sítio de instalação

4) CONTROLES PRELIMINARES

Verifique que a base de assentamento seja estável e nivelada.

O condicionador de trânsito não possui particulares exigências de perpendicularidade, para o seu funcionamento; seja como for, para obter um resultado agradável do ponto de vista estético, aconselhamos de efectuar o nivelamento da zona de assentamento de maneira a garantir uma percurso perfeitamente vertical do espigão.

5) PREPARAÇÃO DA ESCAVAÇÃO E ASSENTAMENTO DO CONDICIONADOR DE TRÂNSITO

- Execute como indicado na fig. B.
- Executar a instalação eléctrica (veja parágrafo 3).

6) MAU FUNCIONAMENTOS. CAUSAS E SOLUÇÕES

- Se o espigão não sobe, verificar que haja tensão de rede, a eficiência das eventuais baterias tampão e o estado dos fusíveis; verificar também as ligações do motor ao quadro de comando.
- Se o espigão não desce, é provável que constantemente chegue um comando de abre do quadro de comando ou de qualquer dispositivo externo. Portanto, desligue provisoriamente todos os dispositivos externos de maneira a identificar a causa do problema. Se o espigão ainda fica levantado desligue-o da alimentação e controle o quadro comandos. Seja como for, o espigão na falta de alimentação, deve tender espontaneamente à descida; se isso não se verificasse, efectue a desmontagem para verificar eventuais obstáculos mecânicos à realização da manobra de descida

7) DESMANTELAMENTO

No caso em que automatização seja desmontada para em seguida ser remontada num outro sítio é preciso:

- Cortar a alimentação e desligar toda a instalação eléctrica.
- Remover o condicionador de trânsito, prestando atenção a não danificar a bainha de protecção dos cabos eléctricos durante as operações de escavação.
- Desmontar o quadro de comando e todos os componentes da instalação.
- No caso em que alguns componentes não possam ser removidos ou estejam danificados, substitua-os.

8) RESISTÊNCIA

O quadro PERSEO CBE.P SD ou PERSEO CBD.P SD é dotado do parâmetro TERMON que regula a diferença de temperatura entre o motor do dissuasor e a temperatura ambiente, em graus centígrados, para fazer passar uma corrente nos enrolamentos do motor e mantê-lo em temperatura nos climas particularmente frios.

9) ANTI-FURTO

Predisposição do sensor reed colocado sob a flange dos modelos predispostos. Permite a ligação de um sistema anti-furto exterior. Em caso de tentativa de violação do dissuasor, o sensor ativa o sistema de alarme (fios cor-de-laranja, contato NC).

INSTALAÇÃO DO OPERADOR COM PREDISPOSIÇÃO DA COFRAGEM

10) PRÉ-INSTALAÇÃO DA CAIXA DE FUNDAÇÃO VAZIA E FECHO COM RESPECTIVA TAMPA (FIG.J)

11) PREPARAÇÃO DA CAIXA DE FUNDAÇÃO PARA INSTALAÇÃO DO OPERADOR (FIG.K)

Remover a tampa de sarjeta, desaparafusar as porcas e retirar os quatro parafusos de proteção das roscas. Limpar o fundo e a superfície de apoio de eventuais detritos.

12) PREPARAÇÃO DO DISSUASOR PARA A INSTALAÇÃO NA COFRAGEM (FIG.L)

Desparafusar os parafusos de fixação e remover a flange de ferro fundido

13) POSICIONAMENTO DO CABO DE ALIMENTAÇÃO (FIG.M)

14) INTRODUÇÃO DO DISSUASOR NA CAIXA DE FUNDAÇÃO (FIG.N)

Introduzir o STOPPY rodado de 30° na caixa de fundação.

A 10 cm do chão, como indicado na figura N2, rodar o dissuasor no sentido anti-horário. Para levantar o STOPPY, utilizar os olhais tal como indicado na figura N1.

15) FIXAÇÃO DO DISSUASOR (FIG.O)

16) Regulação da altura e concentricidade (FIG.P)

Regular a altura com auxílio dos parafusos ilustrados na figura P (Ref.1).

Uma vez completada a regulação da altura (ref. P1) agir nos mesmos parafusos com uma rotação compreendida entre 0 a 360° para ativar a correta concentricidade (rif. P2). NOTA: os mesmos parafusos regulam a altura e a excentricidade.

17) Montagem da FLANGE DE FERRO FUNDIDO (FIG.Q)

Bft Spa

Via Lago di Vico, 44 ITALY
36015 Schio (VI)
T +39 0445 69 65 11
F +39 0445 69 65 22

→www.bft-automation.com

**SPAIN**

**BFT GROUP ITALIBERICA DE
AUTOMATISMOS S.L.**
08401 Granollers - (Barcelona)
www.bftautomatismos.com

FRANCE

AUTOMATISMES BFT FRANCE
69800 Saint Priest
www.bft-france.com

GERMANY

BFT TORANTRIEBSSYSTEME GmbH
90522 Oberasbach
www.bft-torantriebe.de

UNITED KINGDOM

BFT AUTOMATION UK LTD
Heaton Mersey, Stockport SK4 3GL
www.bft.co.uk

IRELAND

BFT AUTOMATION LTD
Dublin 12

BENELUX

BFT BENELUX SA
1400 Nivelles
www.bftbenelux.be

POLAND

BFT POLSKA SP.ZO.O.
Marecka 49, 05-220 Zielonka
www.bft.pl

CROATIA

BFT ADRIA D.O.O.
51218 Drazice (Rijeka)
www.bft.hr

PORTUGAL

**BFT SA-COMERCIO DE
AUTOMATISMOS E MATERIAL DE
SEGURANCIA**
3026-901 Coimbra
www.bftportugal.com

CZECH REPUBLIC

BFT CZ S.R.O.
Praha
www.bft.it

TURKEY

**BFT OTOMATIK KAPI SISTEMELERI
SANAY VE**
Istanbul
www.bftotomasyon.com.tr

RUSSIA

BFT RUSSIA
111020 Moscow
www.bftrus.ru

AUSTRALIA

**BFT AUTOMATION AUSTRALIA
PTY LTD**
Wetherill Park (Sydney)
www.bftaustralia.com.au

U.S.A.

BFT USA
Boca Raton
www.bft-usa.com

CHINA

BFT CHINA
Shanghai 200072
www.bft-china.cn

UAE

BFT Middle East FZCO
Dubai