

Инструкция по установке и эксплуатации дверного доводчика. Модели А-165

Доводчик предназначен для плавного закрывания дверей, подходит для установки на левые и правые двери, допускается монтаж как на полотно двери так и на дверную коробку. Доводчик предназначен для установки только внутри помещений.

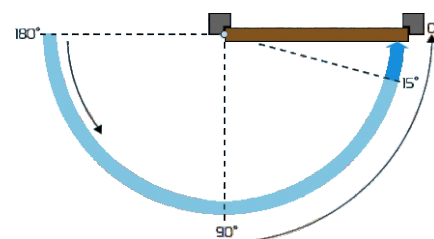
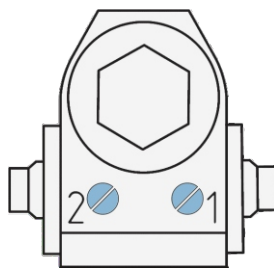

Доводчик имеет две независимые скорости: закрывания и дохлопа. Регулировки производятся соответствующими винтами на боковой грани.

ВНИМАНИЕ: Ни в коем случае не выкручивайте винты регулировки полностью!

Закрывание - основной сектор (приблизительно от 180° до 15° относительно плоскости двери). Вторая скорость - дохлоп, сектор от 15° до 0°. Скорости имеют независимые регулировки (винты подписаны на корпусе 1 и 2). Регулировка второй скорости позволяет добиться дохлопа или плавной доводки двери в раму. Время закрывания с положения 90° до полного притвора рекомендуется устанавливать приблизительно 5 секунд.

Установка доводчика (на примере установки доводчика на дверное полотно)

1. Выберите место и схему установки доводчика. Разметьте крепежные отверстия по шаблону или согласно таблицы для каждой схемы установки.
2. Установите тело доводчика. Разберите шарнир между рычагом и тягой. Прикрепите рычаг на вал доводчика.
3. Прикрепите тягу доводчика башмаком (или монтажной пластиной) к месту установки. Предварительно отрегулируйте длину тяги (вращая по резьбе тягу с разобранным шарниром). Соедините рычаг и тягу.
4. Отрегулируйте усилие натяжения доводчика (вращая по резьбе тягу с разобранным шарниром). Убедитесь в достаточном усилии и надежном закрывании двери. Законтрите тягу гайкой после окончания работ.
5. Отрегулируйте скорости закрывания и дохлопа до комфортного уровня. При настройке скоростей поворот винта от нулевой точки не должен быть больше двух оборотов, в противном случае может произойти утечка масла.
6. Оденьте декоративный колпачок или кожух.

Особенности регулировки дохлопа

Если необходимо плавное закрывание двери без стука - тяга направляется перпендикулярно двери, а рычаг - под углом к ней. Если необходимо акцентированный финишный дохлоп (установлен замок с защелкой или уплотнитель), то рычаг должен быть перпендикулярен двери и под это расположение подгоняется длина регулируемой тяги.

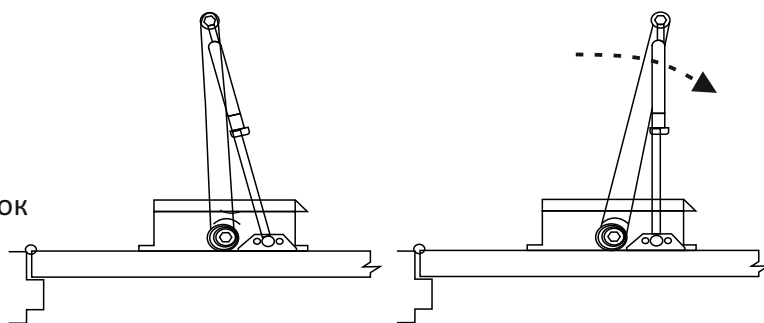

Таким образом, пружина доводчика изначально становится предварительно нагруженной, что увеличит усилие при полном закрывании двери. После регулировки этого «треугольника» собирается шарнир между рычагом и тягой доводчика.

Правила эксплуатации доводчика

Доводчик должен устанавливаться горизонтально на ровную вертикальную дверь. Если в установленной конструкции есть перекосы - доводчик будет работать некорректно и может быстро выйти из строя.

Категорически запрещается распахивать дверь слишком резко и оказывать давление при закрывании.

Нельзя вешать на дверь тяжелые предметы, так как это может перекосить выставленную диагональ.

Не рекомендуется подпирать дверь в полуоткрытом положении.

Требуется производить сезонную регулировку доводчика при изменении температуры окружающей среды на 15 градусов в абсолютном значении. При любой сезонной регулировке дверь должна все также закрываться с 90° до 0° за рекомендованные 5 секунд.

Установка доводчика на дверное полотно

Для двери с петлями справа используйте зеркально отраженные размеры от петли.

На рисунке показан монтаж доводчика со стороны петель. При монтаже доводчика со стороны противоположной петлям используйте те же размеры от петли. Увеличение размера расстояния от петли ведет к большему усилию закрывания, однако уменьшает максимальный угол открывания двери.

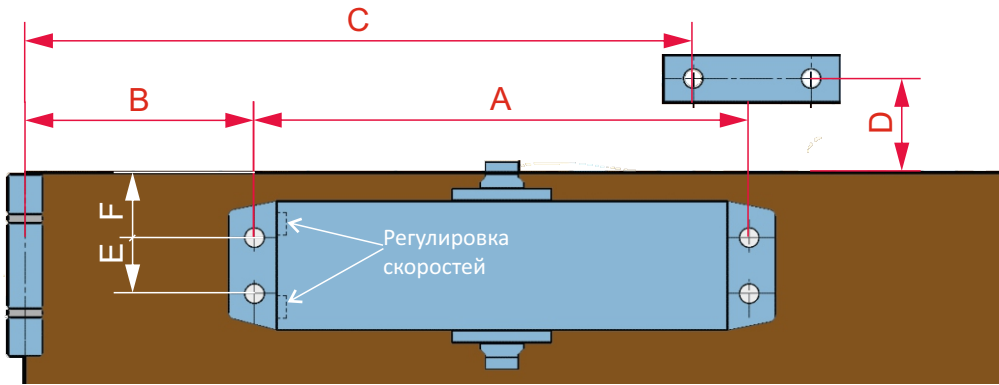

A	B	C	D	E	F	Угол, град
168	100	240	35	19	19	120
168	65	205	35	19	19	170

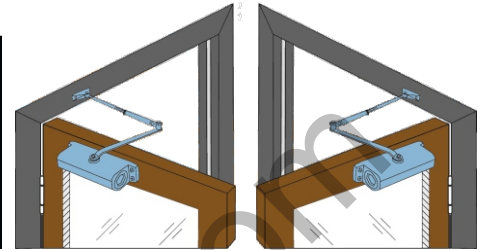

Установка доводчика на дверную коробку над дверью

Для двери с петлями справа используйте зеркально отраженные размеры от петли.

На рисунке показан монтаж доводчика со стороны петель. При монтаже доводчика со стороны противоположной петлям используйте те же размеры от петли. Увеличение размера расстояния от петли ведет к большему усилию закрывания, однако уменьшает максимальный угол открывания двери.

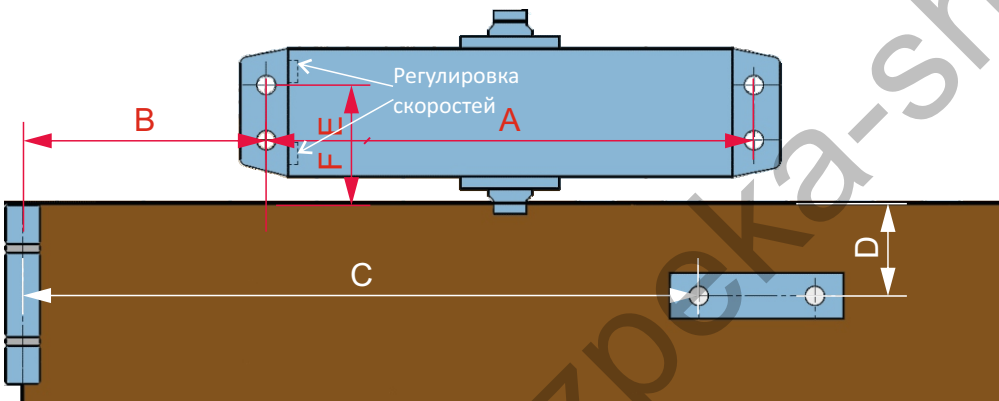

A	B	C	D	E	F	Угол, град
168	100	240	35	19	19	120
168	65	205	35	19	19	170

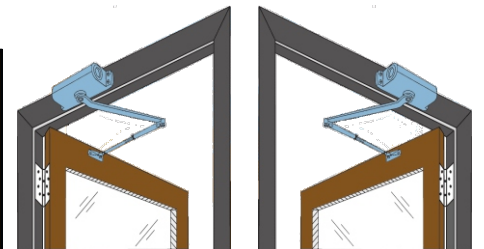

Установка доводчика с монтажной пластиной и параллельной тягой

Важно: при таком способе установки усилие закрывания доводчика уменьшается на 20%.

Для двери с петлями справа используйте зеркально отраженные размеры от петли. Увеличение размера расстояния от петли ведет к большему усилию закрывания, однако уменьшает максимальный угол открывания двери. На рисунке показан монтаж доводчика со стороны, противоположной петлям.

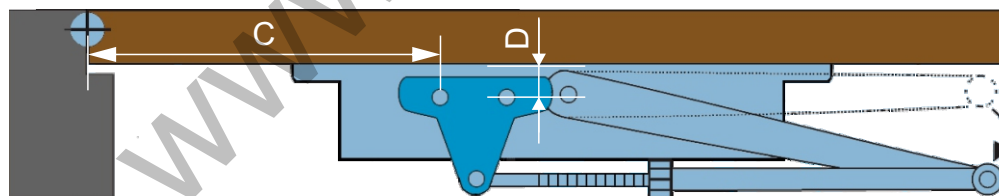

A	B	C	D	E	F	Угол, град
168	150	155	12	19	77	120
168	115	120	12	19	77	170

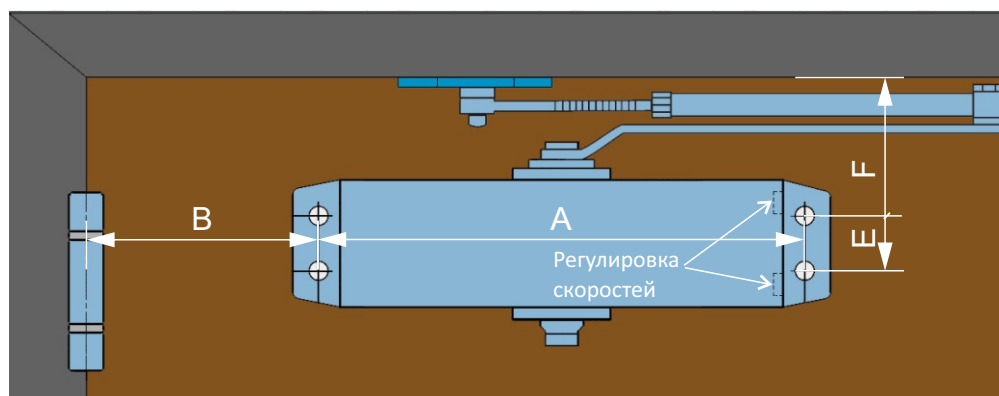

ВНИМАНИЕ: направление регулировочных винтов - от петель.

